

# 622G / GP

Niveleuse automotrice à six roues motrices



JOHN DEERE







## ***NIVELEZ ET ALLEZ DE L'AVANT FACILEMENT***

Depuis près de 60 ans, les niveleuses automotrices de John Deere sont réputées pour leur contrôle exceptionnel et leur précision de nivellement sans effort. Grâce aux meilleures idées de clients comme vous, nous avons acquis un héritage de premières du secteur. Des accélérateurs de productivité comme les caractéristiques d'automatisation exclusives sur les modèles Grade Pro (GP). Des commandes à deux leviers éprouvées sur les chantiers. De nombreuses options de contrôle de nivellement allant de la pente transversale aux modèles SmartGrade entièrement intégrés. Et le petit et économique modèle 622G/GP. Son équilibre exceptionnel, ses spécifications de performance optimisées et ses capacités fiables peuvent vous aider à faire passer les performances de nivellement au niveau supérieur et votre exploitation dans une nouvelle direction.



## NIVELEUSE AUTOMOTRICE À SIX ROUES MOTRICES 622G/GP

## CARACTÉRISTIQUES

### Exactement ce qu'il vous faut

Notre modèle 622G/GP, offert à prix concurrentiel, répond aux demandes des entrepreneurs, des cantons et des municipalités, avec toute la puissance recherchée et jusqu'à 10 % d'économies de carburant par rapport à nos plus gros modèles. Il est équipé (et non dépouillé) de plusieurs des mêmes caractéristiques de performance que l'on retrouve sur nos niveleuses automotrices de plus grande taille.

### Puissance, contrôle et équilibre

L'augmentation de la puissance du moteur, du couple et de la lame par rapport aux modèles précédents produit une capacité de traction généreuse qui permet de fournir plus de puissance au sol, de négocier facilement sur les terrains difficiles et de s'attaquer aux pentes raides. Les niveleuses automotrices John Deere sont conçues avec une répartition optimale du poids sur chaque essieu afin d'offrir des performances de nivellement et un équilibre exceptionnels.

### La liberté de choisir

Nos niveleuses de la série G vous permet de choisir comment accomplir le travail. Sur nos modèles GP, optez pour des commandes à deux leviers qui réduisent la fatigue, des commandes électrohydrauliques (EH) de pointe accessibles du bout des doigts intégrées aux accoudoirs, ou encore le meilleur des deux mondes grâce à une trousse d'adaptation qui vous permet de facilement alterner entre les deux. Nos modèles G sont offerts avec des leviers de commande classiques. Et comme demandé par nos clients, tous les modèles ont encore un volant.

### Comptez sur la pente transversale

Offert de série sur tous les modèles GP, le système de pente transversale maintient les pentes en réglant automatiquement un côté de la lame pendant que l'opérateur contrôle l'autre côté. Le système peut également être utilisé en « mode manuel » comme clinomètre. Le système automatisé de pente transversale permet d'obtenir une pente régulière en n'utilisant qu'un seul levier. Les commandes à deux leviers et les commandes intégrées aux accoudoirs sont équipées de système de pente transversale et peuvent être facilement mises à niveau vers un système SmartGrade 3D.

### Contrôle du nivellement à tous coups

Les modèles John Deere SmartGrade sont des niveleuses automotrices en tête de file du secteur qui sont entièrement intégrées et étalonnées en usine. Elles sont donc prêtes à travailler lorsqu'elles arrivent sur votre chantier. La détection de la position à l'intérieur du cylindre permet à la machine de demeurer stable, quel que soit l'angle de pénétration, l'angle d'articulation ou le décalage circulaire, sans les limitations imposées par les systèmes à mât.



+



OPTIONS DE  
COMMANDES  
CONFIGURABLES

ÉQUIPÉES EN USINE  
DE L'OPTION  
SMARTGRADE™



### Voyez-vous ça

Presque rien n'obstrue la vue panoramique et les deux extrémités, ainsi que l'arrière du versoir, sont bien visibles. Vous pouvez également voir l'espace sous l'essieu avant afin d'être plus conscient des obstacles qui approchent. L'écran ACL à haute visibilité offre un accès intuitif par boutons-poussoirs aux données cruciales de la machine, présentées à l'aide de menus et d'icônes simples et faciles à parcourir. La caméra de rétrovisée haute résolution avec écran individuel en cabine est offerte de série.

### L'importance de la précision

Sur les modèles à six roues motrices, le mode précision permet à l'opérateur de gérer une vitesse constante à l'aide d'un commutateur à cadran au lieu d'une pédale d'approche lente, ce qui maximise la productivité dans toutes les conditions de sol. La transmission à six roues motrices est réglable à la volée pour traverser des chantiers difficiles.

### Productivité supérieure

Dotée d'un pignon et d'un palier entièrement étanches qui fonctionnent plus en douceur et silencieusement, la conception à la fine pointe du secteur du cercle haut de gamme réduit les coûts d'exploitation tout en offrant un couple de 40 % plus élevé et une vitesse de 15 % supérieure à ceux d'un cercle traditionnel. Le cercle haut de gamme élimine la nécessité de compenser l'usure du cercle et améliore la précision lors de l'utilisation d'un système de commande de nivellement, en particulier avec SmartGrade de John Deere. Et comme les intervalles de graissage des quatre graisseurs Zerk sont de 500 heures, presque aucun entretien n'est nécessaire pour le cercle haut de gamme. Des cercles à double entrée durables et à entrée simple éprouvés sont également offerts.

### Le temps de disponibilité est essentiel

Tous les points d'entretien quotidien, y compris le ravitaillement en carburant et le fluide d'échappement diesel (FED), sont regroupés sur le côté gauche de la machine pour un accès pratique au niveau du sol. Sur la droite, les points d'entretien périodique, notamment l'huile moteur, le carburant, le système hydraulique, la transmission et la boîte à filtres du différentiel, sont à portée de main. Le dispositif de refroidissement sans refroidisseurs empilés et le ventilateur pivotant à charnières facilitent le nettoyage du noyau. Le ventilateur à entraînement hydraulique à vitesse variable ne fonctionne qu'à la vitesse ou à la fréquence requise afin d'économiser de l'énergie et du carburant tout en réduisant le bruit.

### Construction de précision

De la gestion du nivellement à la détection d'obstacles, en passant par les fonctions d'automatisation des produits et l'intelligence des chantiers, cette suite de technologies de construction offre des solutions de productivité pour vous aider à en faire plus, plus efficacement.

L'équipement de construction John Deere est offert avec une connectivité de base, sans abonnement ni renouvellement annuel. Analysez les données essentielles de la machine, faites le suivi de l'utilisation, examinez les alertes de diagnostic et plus encore à partir du **Centre des opérations John Deere™**. Le Centre des opérations active également **John Deere Connected Support™**, qui utilise les données de milliers de machines connectées pour résoudre de manière proactive les problèmes avant qu'ils surviennent. Votre concessionnaire peut aussi surveiller l'état de la machine, diagnostiquer des problèmes et même mettre à jour le logiciel de certaines machines sans avoir à se déplacer sur le chantier\*.

\* La disponibilité varie selon les régions. Les options ne sont pas offertes dans tous les pays.



## LA SUITE D'AUTOMATISATION INTUITIVE

SIMPLIFIE LA COMMANDE DE LA MACHINE





NIVELEUSE AUTOMOTRICE À  
SIX ROUES MOTRICES 622G/GP

## METTEZ L'INTELLIGENCE AU TRAVAIL

Grâce à la **suite d'automatisation**, qui comprend les fonctions exclusives de gain automatique pour les pentes transversales, le passage automatique et Auto-Shift PLUS, il est facile de se démarquer de la concurrence grâce à un simple bouton-poussoir. Nos avantages d'automatisation pour tous les modèles Grade Pro (GP) sont également offerts en trousse d'adaptation sur les modèles SmartGrade :

- **Auto-Shift PLUS**, également offert sur tous les modèles de la série G, permet aux opérateurs de travailler sans utiliser la pédale d'approche lente.
- Le **gain automatique pour les pentes transversales** ajuste automatiquement les réglages du gain en fonction de la vitesse au sol afin d'optimiser les performances.
- L'**articulation automatique** permet à l'opérateur d'augmenter la manœuvrabilité de la direction et l'articulation coordonnée tout en utilisant uniquement la direction par levier de commande pour diriger et utiliser les autres fonctions nécessaires sans avoir à actionner manuellement l'articulation de la machine.
- La **prévention des dommages à la machine** élimine le risque d'endommager les structures de la machine avec la lame pendant tout le fonctionnement.
- Le **passage automatique** facilite le nivellement en plaçant la lame au sol et en activant le système de commande de nivellement (lorsque la machine est équipée) de manière automatique au début du passage, puis en levant et en replaçant automatiquement la lame à la fin du passage.
- Utilisez la **fonction de basculement de la lame** pour refléter automatiquement le cercle selon un angle prédéfini.
- Préparez facilement la machine pour le transport grâce aux **préréglages de la machine**. Rangez la lame et la défonceuse, allumez les feux, y compris les feux de détresse, et activez Auto-Shift en appuyant sur un bouton-poussoir.



# 622G/GP

## SPÉCIFICATIONS DE LA NIVELEUSE AUTOMOTRICE À SIX ROUES MOTRICES

Moteur		622G/GP		
Modèle et fabricant	PowerTech™ PSS de 6,8 L de John Deere	PowerTech™ Plus de 6,8 L de John Deere	PowerTech™ de 6,8 L de John Deere	
Norme relative aux émissions hors route	Catégorie finale 4 de l'EPA/Phase V de l'UE	Catégorie 3 de l'EPA/Phase IIIA de l'UE	Catégorie 2 de l'EPA/Phase II de l'UE	
Cylindres	6	6	6	
Cylindrée	6,8 L (414 po³)	6,8 L (414 po³)	6,8 L (414 po³)	
Puissance nette du moteur				
Vitesse 1	127 kW (170 HP)	127 kW (170 HP)	127 kW (170 HP)	
Vitesse 2	138 kW (185 HP)	138 kW (185 HP)	138 kW (185 HP)	
Vitesse 3	149 kW (200 HP)	145 kW (195 HP)	138 kW (185 HP)	
Vitesse 4	157 kW (210 HP)	149 kW (200 HP)	138 kW (185 HP)	
Vitesse 5	157 kW (210 HP)*	149 kW (200 HP)*	138 kW (185 HP)*	
Vitesse 6	160 kW (215 HP)*	153 kW (205 HP)*	138 kW (185 HP)*	
Vitesse 7	164 kW (220 HP)*	157 kW (210 HP)*	138 kW (185 HP)*	
Vitesse 8	168 kW (225 HP)*	157 kW (210 HP)*	138 kW (185 HP)*	
Couple maximal net	1 035 N.m (763 lb-pi)	915 N.m (675 lb-pi)	831 N.m (613 lb-pi)	
Augmentation nette du couple	38 %	30 %	44 %	
Aspiration	Turbocompressée de série, refroidissement par air de suralimentation	Turbocompressée, refroidissement par air de suralimentation	Turbocompressée, refroidissement par air de suralimentation	
Lubrification	Filtre amovible à passage intégral et refroidisseur intégré	Filtre amovible à passage intégral et refroidisseur intégré	Filtre amovible à passage intégral et refroidisseur intégré	
Filtre à air avec voyant de colmatage	Double élément, sec	Double élément, sec	Double élément, sec	
* Non disponible sur les modèles à 6 roues motrices.				
Refroidissement				
Capacité du liquide de refroidissement du moteur à durée de vie prolongée	-37 °C (-34 °F)			
Groupe motopropulseur				
<b>Six roues motrices</b>				
Entraînement hydrostatique automatique à double voie; augmente l'effort de traction et le contrôle du train avant; comprend des systèmes distincts à gauche et à droite avec pompes à cylindrée variable, moteurs-roues à pistons axiaux et roue libre aux vitesses de route; commande rotative de l'agressivité à 15 positions sélectionnables par l'opérateur et capacité d'approche lente jusqu'à 0 km/h; mode de précision (entraîné par les roues avant uniquement)				
Vitesses efficaces	1 à 4, marches avant et arrière			
Mode de précision				
Vitesses efficaces	1 à 3, marche avant seulement			
Vitesses de fonctionnement	0,4 à 8,0 km/h (0,25 à 5,0 mi/h)			
Pompes hydrostatiques (2 chaque)	53 cm³ (3,2 po³)			
Moteurs-roues	57 cm³ (3,5 po³)			
Réduction finale	38,7:1			
<b>Transmission</b>				
PowerShift Plus™ de John Deere à entraînement direct, changement de vitesse modulé à la volée, changement de vitesses en fonction des événements, pédale d'approche lente; réservoir de transmission indépendant avec système de filtration distinct et système de refroidissement à pompe à engrenages de 117 L/min (31 gal/min)				
Vitesses				
Marche avant	8			
Arrière	8			
Aucun patinage des pneus à 2 180 tr/min, pneus 14,0-R24				
Aucun patinage des pneus à 2 180 tr/min, pneus 14,0-R24				
Vitesse 1	4,0 km/h (2,5 mi/h)	Vitesse 5	16,4 km/h (10,2 mi/h)	
Vitesse 2	5,6 km/h (3,5 mi/h)	Vitesse 6	23,2 km/h (14,4 mi/h)	
Vitesse 3	7,7 km/h (4,8 mi/h)	Vitesse 7	32,3 km/h (20,1 mi/h)	
Vitesse 4	10,9 km/h (6,8 mi/h)	Vitesse 8	45,5 km/h (28,3 mi/h)	
<b>Essieu avant</b>				
Fabrication soudée robuste				
Oscillation (totale)	32 degrés			
Angle d'inclinaison des roues (chaque direction)	20 degrés			
<b>Différentiels</b>				
Couple conique; embrayage à commande hydraulique pouvant être appliqué à la volée; verrouillage du différentiel manuel ou automatique sélectionnable				
<b>Direction (tous les modèles sont équipés d'un volant)</b>				
Articulation entièrement hydraulique du châssis pour une maniabilité et une productivité accrues; marche oblique permettant de réduire la dérive latérale, de positionner les tandems sur la terre ferme et d'augmenter la stabilité en pente latérale; commande de retour à la position droite intégrée au modèle Grade Pro (GP)				
Rayon de braquage (direction avant et articulation)	7,21 m (284 po) (23 pi 8 po)			
Articulation (droite et gauche)	22 degrés			
<b>Blocs d'entraînement d'essieu</b>				
Planétaire intérieur scellé dans de l'huile refroidie et filtrée				
<b>Freins</b>				
Freins à multiples disques humides à commande hydraulique au pied, scellés dans de l'huile pressurisée, refroidie et filtrée; deux systèmes indépendants agissent sur les quatre roues en tandem				
Freins principaux et secondaires	Freins à multiples disques à commande hydraulique, à l'intérieur des pivots en tandem, autoréglables, scellés dans de l'huile refroidie et filtrée (ISO 3450)			

Bien que les renseignements, les images et les descriptions fournis soient d'ordre général, certains textes et illustrations peuvent contenir des options ou des accessoires qui NE sont PAS nécessairement offerts dans toutes les régions. De plus, dans certains pays, il peut être nécessaire de modifier les produits et accessoires ou d'en ajouter pour assurer la conformité avec les réglementations locales en vigueur.

<b>Groupe motopropulseur (suite)</b>	<b>622G/GP</b>	
<b>Freins (suite)</b>		
Frein de stationnement	Actionné automatiquement par ressort et desserré par pression hydraulique, refroidi à l'huile, autoréglable (ISO 3450)	
<b>Système hydraulique</b>		
Type	Pompe à piston à cylindrée variable et à centre fermé, avec détection de charge et compensateur de pression	
Débit maximal de la pompe	212 L/min (56 gal/min)	
Pression maximale du système	18 961 kPa (2 750 lb/po <sup>2</sup> )	
Cylindrée de la pompe	90 cm <sup>3</sup> (5,5 po <sup>3</sup> )	
<b>Fonctionnement de la lame</b>		
Commandes entièrement hydrauliques des fonctions de la lame par un levier en position standard de l'industrie; comprend une position de flottage; 7 positions de selle		
<b>Portée de la lame</b>		
Levage au-dessus du sol	490 mm (19,3 po)	
Déplacement latéral de la lame (droite ou gauche)	683 mm (26,9 po)	
Inclinaison au niveau du sol		
Marche avant	42 degrés	
Arrière	5 degrés	
Portée latérale à l'extérieur des roues (châssis droit, à droite ou à gauche)	2 083 mm (82,0 po) (6 pi 10 po)	
Talutage (droite ou gauche)	90 degrés	
<b>Puissance de la lame</b>		
Au poids en ordre de marche maximal	20 412 kg (45 000 lb)	
<b>Système électrique</b>		
Centre de distribution à semi-conducteurs et module de commande étanche	<i>Catégorie finale 4 de l'EPA/Phase V de l'UE</i>	<i>Catégorie 3 de l'EPA/Phase IIIA de l'UE et catégorie 2 de l'EPA/Phase II de l'UE</i>
Tension	24 V	24 V
Nombre de batteries	2	2
Capacité des batteries	1 400 ADF	950 ADF
Capacité de réserve	440 min	190 min
Capacité ampère-heure	224 ampères-heures	110 ampères-heures
Capacité de l'alternateur		
De série	130 A	100 A
En option	200 A	130 A
<b>Phares</b>	Phares de courte portée; 2 feux de route et 2 feux de croisement halogènes; clignotants et feux de position avant et arrière à DEL; feux de freinage et de détresse à DEL	
<b>Châssis principal</b>		
Type	Construction en caisson soudée	
Largeur (minimum)	307 mm (12,1 po)	
Hauteur (minimum)	307 mm (12,1 po)	
Épaisseur		
Côté	16 mm (0,63 po)	
Haut et bas	23 mm (0,89 po)	
Module		
Section verticale minimale	1 445 cm <sup>3</sup> (88 po <sup>3</sup> )	
Section verticale moyenne à la selle	2 245 cm <sup>3</sup> (137 po <sup>3</sup> )	
<b>Cadre de châssis (barre d'attelage)</b>		
Construction en caisson soudée et usinée à plat, dotée d'une double articulation sphérique à pivot		
<b>Cercle</b>		
Construction soudée, traitée thermiquement et usinée à plat		
	<i>Cercle de série</i>	<i>Cercle haut de gamme</i>
Diamètre du cercle	1 524 mm (60 po)	1 524 mm (60 po)
Rotation	360 degrés	360 degrés
Surface	Garnitures d'usure en bronze ou en nylon à changement rapide	Palier d'orientation des éléments de galets étanches et lubrifiés
Raccordement pignon/couronne dentée	Jeu et ouverture réglables pour faciliter l'entretien	Aucun réglage; entièrement étanche et lubrifié
Entraînement	Moteur hydraulique et engrenage à vis sans fin avec verrouillage positif	Moteur hydraulique et engrenage à vis sans fin avec verrouillage positif
Limiteur d'effort	Option	De série
Déplacement latéral du cercle (droite et gauche)	787 mm (31 po)	787 mm (31 po)
<b>Versoir</b>		
Hautelement résistant, application d'une précontrainte pour accroître la résistance; embouts réversibles en acier à haute teneur en carbone résistant à l'usure; système d'usure par déplacement latéral de la lame avec pièces d'usure remplaçables rapidement et système de vis pour un réglage rapide		
Longueur de la base	3,66 m (144 po) (12 pi 0 po)	
Hauteur (mesurée le long de l'arc, y compris le bord tranchant)	610 mm (24 po)	
Épaisseur	22 mm (0,88 po)	

Bien que les renseignements, les images et les descriptions fournis soient d'ordre général, certains textes et illustrations peuvent contenir des options ou des accessoires qui NE sont PAS nécessairement offerts dans toutes les régions. De plus, dans certains pays, il peut être nécessaire de modifier les produits et accessoires ou d'en ajouter pour assurer la conformité avec les réglementations locales en vigueur.

# 622G/GP

## SPÉCIFICATIONS DE LA NIVELEUSE AUTOMOTRICE À SIX ROUES MOTRICES (suite)

<b>Bord tranchant</b>		<b>622G/GP</b>	
Dura-Max™ en acier durci à cœur			
Épaisseur	16 mm (0,62 po)		
Largeur	152 mm (6 po)		
<b>Scarificateurs</b>			
	<i>Avant</i>	<i>Central</i>	
Type	Barre d'outils en V avec 2 positions d'inclinaison et portance hydraulique	Tringlerie radiale, avec joint d'axe NeverGrease™; barre d'outils en V à 3 positions manuelles d'inclinaison et flottement hydraulique	
Largeur de coupe	1,20 m (48 po) (4 pi 0 po)	1,19 m (46,7 po) (3 pi 11 po)	
Nombre de tiges/dents	5 (capacité maximale de 9)	11	
Levage au-dessus du sol	589 mm (23,2 po)	335 mm (13,2 po)	
Profondeur maximale	335 mm (13,2 po)	325 mm (12,8 po)	
Tige			
Espace	146 mm (5,75 po)	117 mm (4,6 po)	
Taille	25 x 76 mm (1 x 3 po)	25 x 76 mm (1 x 3 po)	
<b>Groupe de levage avant (type Balderson)</b>			
Tringlerie parallèle, tiges mécaniques et flottement hydraulique			
Levage			
Au-dessus du sol (sommet du tube)	1 864 mm (73,4 po)		
Portée	988 mm (38,9 po)		
<b>Scarificateur/défonceuse arrière</b>			
Tringlerie parallèle, avec joint d'axe NeverGrease™, flottement hydraulique et attelage intégré			
	<i>Défonceuse</i>	<i>Scarificateur</i>	
Largeur de coupe	2,21 m (87,2 po) (7 pi 3 po)	2,18 m (86 po) (7 pi 2 po)	
Nombre de tiges/dents	3 (capacité maximale de 5)	Aucun de série (capacité maximale de 9)	
Levage au-dessus du sol	602 mm (23,7 po)	810 mm (31,9 po)	
Profondeur maximale	426 mm (16,8 po)	323 mm (12,7 po)	
Résistance			
Pénétration	9 494 kg (20 932 lb)	—	
Arrachage	12 387 kg (27 309 lb)	—	
Taille de la tige	61,5 x 133 mm (2,42 x 5,25 po)	25 x 76 mm (1 x 3 po)	
<b>Poste du conducteur</b>			
Cabine à profil bas avec cadre ROPS (ISO 3471-2008) et FOPS (ISO 3449-2005)			
<b>Pneus et roues</b>			
	<i>13x24 sur des jantes de 254 mm (10 po)</i>	<i>14R24 sur des jantes de 254 mm (10 po)</i>	<i>17,5R25 sur des jantes de 356 mm (14 po)</i>
Bande de roulement au sol	2,08 m (82 po)	2,08 m (82,0 po)	2,16 m (85,0 po)
Largeur totale	2,49 m (98 po)	2,49 m (98,0 po)	2,64 m (104,0 po)
Garde au sol (essieu avant)	557 mm (21,9 po)	587 mm (23,1 po)	587 mm (23,1 po)
<b>Facilité d'entretien</b>			
<b>Capacités de remplissage</b>	<i>Catégorie finale 4 de l'EPA/Phase V de l'UE</i>		<i>Catégorie 3 de l'EPA/Phase IIIA de l'UE et catégorie 2 de l'EPA/Phase II de l'UE</i>
Réservoir de carburant	416,5 L (110 gal)		303 L (80 gal)
Réservoir du fluide d'échappement diesel (FED)	22,5 L (6 gal)		—
Système de refroidissement	51,0 L (13,5 gal)		44,0 L (11,6 gal)
Huile moteur avec filtre	31,5 L (8,3 gal)		26,0 L (6,9 gal)
Liquide de transmission	28,4 L (7,5 gal)		28,4 L (7,5 gal)
Carter du différentiel	38,0 L (10 gal)		38,0 L (10 gal)
Carters des tandems (chacun)	74,0 L (19,5 gal)		74,0 L (19,5 gal)
Boîte de vitesses du cercle	5,7 L (1,5 gal)		5,7 L (1,5 gal)
Réservoir hydraulique	60,5 L (16 gal)		53,0 L (14 gal)
<b>Poids en ordre de marche</b>			
Avec réservoir de carburant plein, versoir de 3,66 m x 610 mm x 22 mm (12 pi x 24 po x 0,88 po) avec bords tranchants de 152 mm x 16 mm (6 po x 5/8 po), pneus 14R24 L2 et un opérateur de 79 kg (175 lb)			
	<i>Catégorie finale 4 de l'EPA/Phase V de l'UE</i>		<i>Catégorie 3 de l'EPA/Phase IIIA de l'UE et catégorie 2 de l'EPA/Phase II de l'UE</i>
Avant	4 795 kg (10 572 lb)		4 860 kg (10 713 lb)*
Arrière	11 995 kg (26 443 lb)		11 178 kg (24 643 lb)*
Total	16 790 kg (37 015 lb)		16 038 kg (35 357 lb)*
Poids en ordre de marche typique avec bloc pousoir à l'avant, défonceuse et scarificateur à l'arrière, et autres équipements			
Avant	5 438 kg (11 998 lb)		5 591 kg (12 325 lb)
Arrière	13 662 kg (30 120 lb)		12 710 kg (28 020 lb)
Total	19 100 kg (42 108 lb)		18 300 kg (40 345 lb)
Poids en ordre de marche maximal	22 680 kg (50 000 lb)		22 680 kg (50 000 lb)
* Avec des pneus diagonaux 13-24 L2.			

Bien que les renseignements, les images et les descriptions fournis soient d'ordre général, certains textes et illustrations peuvent contenir des options ou des accessoires qui NE sont PAS nécessairement offerts dans toutes les régions. De plus, dans certains pays, il peut être nécessaire de modifier les produits et accessoires ou d'en ajouter pour assurer la conformité avec les réglementations locales en vigueur.



Poids des options	622G/GP
Versoirs avec bords tranchants Dura-Max durcis à cœur	
3,66 m x 610 mm x 22 mm (12 pi x 24 po x 7/8 po) avec bord tranchant de 152 mm x 16 mm (6 po x 5/8 po) et quincaillerie de 16 mm (5/8 po)	0 kg (0 lb)
3,66 m x 610 mm x 22 mm (12 pi x 24 po x 7/8 po) avec bord tranchant de 203 mm x 19 mm (8 po x 3/4 po) et quincaillerie de 16 mm (5/8 po)	45 kg (99 lb)
4,27 m x 610 mm x 22 mm (14 pi x 24 po x 7/8 po) avec bord tranchant de 152 mm x 16 mm (6 po x 5/8 po) et quincaillerie de 16 mm (5/8 po)	105 kg (231 lb)
4,27 m x 610 mm x 22 mm (14 pi x 24 po x 7/8 po) avec bord tranchant de 203 mm x 19 mm (8 po x 3/4 po) et quincaillerie de 16 mm (5/8 po)	157,4 kg (347 lb)
Rallonges, 610 mm (2 pi) (droite ou gauche)	
Pour une utilisation avec des versoirs de 610 mm (24 po)	116 kg (255 lb)
Bords latéraux superposés, réversibles (une paire)	
Pour un bord tranchant de 152 mm (6 po)	19,5 kg (43 lb)
Pour un bord tranchant de 203 mm (8 po)	23 kg (51 lb)
Limiteur d'effort à entraînement rotatif	9 kg (20 lb)
Cercle	
De série	0 kg (0 lb)
Haut de gamme	289 kg (638 lb)
Système d'absorption des chocs du versoir	43 kg (95 lb)
Défonceuse à 3 tiges sans scarificateur	1052 kg (2 319 lb)
Défonceuse et scarificateur montés à l'arrière avec attelage et tiges de la défonceuse (3)	1139 kg (2 510 lb)
Tiges de scarificateur avec dents (9 pour défonceuse et scarificateur à l'arrière)	68 kg (150 lb)
Contrepoids arrière avec attelage arrière intégré	727 kg (1 603 lb)
Attelage arrière	54,4 kg (120 lb)
Bloc poussoir avant	907 kg (2 000 lb)
Scarificateur	
Montage avant avec dents (5)	831 kg (1 833 lb)
Montage central avec dents (11)	1 481 kg (3 265 lb)
<b>Dimensions de la machine</b>	
<b>A</b> Hauteur au sommet de la cabine	3,18 m (10 pi 5 po)
<b>A1</b> Hauteur au sommet de la cabine pleine hauteur	3,40 m (11 pi 2 po)
<b>B</b> Hauteur du sommet de la cheminée d'échappement	3,10 m (10 pi 2 po)
<b>C</b> Hauteur au sommet des vérins de levage de la lame	3,05 m (10 pi 0 po)
<b>D</b> Espacement des essieux en tandem	1,54 m (5 pi 1 po)
<b>E</b> Base de la lame	2,57 m (8 pi 5 po)

Poids des options (suite)	622G/GP
Groupe de levage avant (type Balderson)	763 kg (1 682 lb)
Pneus	
13,00-24, 12 PR G2	-306 kg (-675 lb)
14,00-24, 12 PR G2	-220,4 kg (-486 lb)
17,5-25, 12 PR G2/L2	-106 kg (-234 lb)
14,00-R24, radial, G2/L2, tout usage	0 kg (0 lb)
14,00-R24, radial, G2/L2, neige	40,8 kg (90 lb)
17,5-R25, radial, L2, tout usage	51,7 kg (114 lb)
17,5-R25, radial, G2/L2, neige	95,3 kg (210 lb)
17,5-R25, radial, G3/L3, tout usage	141,5 kg (312 lb)
Jantes multipièces	
254 mm x 610 mm (10 po x 24 po)	0 kg (0 lb)
356 mm x 635 mm (14 po x 25 po)	85,3 kg (188 lb)
Garde-boue	
Avant	99 kg (218 lb)
Arrière	141 kg (310 lb)
Cabine basse avec fenêtres avant et latérales ouvrantes	14,5 kg (32 lb)
Siège chauffant haut de gamme à suspension pneumatique avec accoudoirs et appui-tête réglables	13 kg (28 lb)
Chaufferette de liquide de refroidissement	4 kg (9 lb)
Orifice d'entretien rapide	11 kg (24 lb)
Ensemble insonorisant (machines équipées d'un moteur de catégorie 3/Phase IIIA et de catégorie 2/Phase II uniquement)	14 kg (31 lb)
Direction secondaire	26 kg (58 lb)
Support de feu anticollision	8 kg (18 lb)
Extincteur	14,5 kg (32 lb)
Jeux de phares	
10 phares halogènes	4,5 kg (10 lb)
18 phares halogènes	8 kg (18 lb)
18 phares à DEL	7 kg (16 lb)
Barre de phares avant surélevée pour chasse-neige	20 kg (44 lb)
Sections et commandes de la soupape hydraulique auxiliaire	7 kg (15 lb)
Système hydraulique pour l'équipement monté à l'avant	9 kg (19 lb)
<b>Dimensions de la machine (suite)</b>	
<b>F</b> Empattement	6,16 m (20 pi 3 po)
<b>G</b> Longueur totale	8,89 m (29 pi 2 po)
<b>H</b> Longueur totale avec scarificateur	9,69 m (31 pi 9 po)
<b>I</b> Longueur totale avec bloc poussoir et défonceuse	9,99 m (32 pi 9 po)
<b>I1</b> Longueur totale avec scarificateur et défonceuse	10,59 m (34 pi 9 po)
<i>Pour connaître la largeur totale, voir la section Pneus et roues à la page 8.</i>	

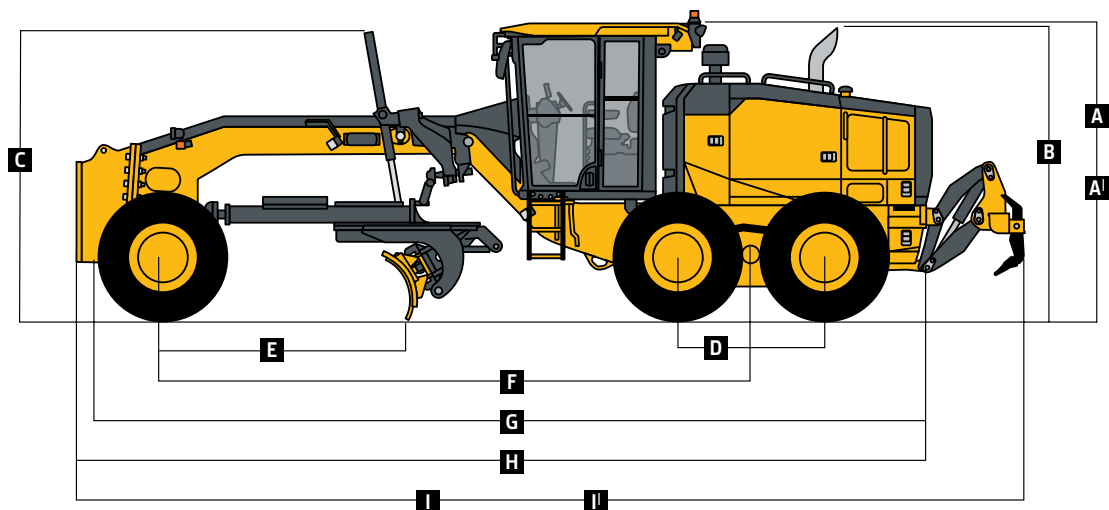

Bien que les renseignements, les images et les descriptions fournis soient d'ordre général, certains textes et illustrations peuvent contenir des options ou des accessoires qui NE sont PAS nécessairement offerts dans toutes les régions. De plus, dans certains pays, il peut être nécessaire de modifier les produits et accessoires ou d'en ajouter pour assurer la conformité avec les réglementations locales en vigueur.



# Équipement supplémentaire

Légende : ● De série ▲ En option ou spécial Communiquez avec votre concessionnaire John Deere pour en savoir plus.

## 622G/GP Poste de conduite de l'opérateur

- Cabine à profil bas avec cadre ROPS/FOPS et CVCA (ROPS ISO 3471/FOPS SAE 3449, niveau II)
- ▲ Cabine à profil bas avec cadre ROPS/FOPS en verre feuilleté avec fenêtres inférieures avant et latérales ouvrantes
- ▲ Fenêtres avant et latérales ouvrantes (de série avec Grade Pro)
- Démarrage sans clé à plusieurs modes de sécurité
- Siège en tissu à suspension pneumatique avec accoudoirs et appui-tête
- ▲ Siège chauffant haut de gamme, en cuir/tissu, à dossier haut et à suspension pneumatique avec accoudoirs (de série avec Grade Pro)
- Module de commande étanche avec voyants de fonctions
- Dégivreur de lunette arrière électrique
- Lave-glaces supérieurs avant avec essuie-glaces intermittents
- ▲ Lave-glaces supérieurs arrière avec essuie-glaces intermittents
- ▲ Essuie-glace et lave-glace inférieurs avant à balayage intermittent
- ▲ Préfiltre d'air de cabine électrique
- ▲ Pédale de décélération
- ▲ Phare rabattable, à droite ou à gauche de la cabine, avec support
- Cabine précâblée pour accueillir phare, radio et circuit auxiliaire
- Pare-soleil avant
- ▲ Pare-soleil arrière rétractable
- Rétroviseurs extérieurs (2) (SAE J985)
- ▲ Rétroviseurs extérieurs chauffants (2) (SAE J985)
- ▲ Extincteur
- Caméra arrière haute résolution avec écran de cabine dédié (pour certains marchés)
- ▲ Combinaison de caméras avant et arrière haute résolution avec écran de cabine dédié
- Ceinture de sécurité rétractable, 76 mm (3 po) (SAE 386)
- ▲ Radio AM/FM avec port auxiliaire et station météorologique
- ▲ Radio AM/FM avec Bluetooth®, port auxiliaire et station météorologique
- Régulateur de vitesse à bouton-poussoir

## 622G/GP Système électrique

- Alternateur de 100 A (Catégorie 3/Phase IIIA et Catégorie 2/Phase II)
- Alternateur de 130 A (CF4/Phase V [en option pour la Catégorie 3/Phase IIIA et la Catégorie 2/Phase II])
- ▲ Alternateur de 200 A (moteurs de catégorie finale 4/Phase V)
- Batteries (2), 1 400 ADF et capacité de réserve de 440 min
- ▲ Voyant de contrôle d'entretien du compartiment moteur gauche
- ▲ Voyant de contrôle d'entretien du compartiment moteur droit
- Phares de transport (4 halogènes)
- ▲ Phares de nivellement (10 halogènes)
- ▲ Phares de nivellement de luxe (18 halogènes)
- ▲ Phares de nivellement haut de gamme (18 à DEL)
- Écran ACL couleur multifonction/multilingue de diagnostic
- Avertisseur de marche arrière (SAE J994)
- Phares à DEL de freinage et de virage

## Versoir

**Précontraint, breveté, robuste et hautement résistant à l'usure :**

- 3,66 m x 610 mm x 22 mm (12 pi x 24 po x 7/8 po)
- ▲ 4,27 m x 610 mm x 22 mm (14 pi x 24 po x 7/8 po)
- Pièces d'usure extrêmement résistantes de déplacement latéral du versoir, remplaçables rapidement, avec système de vis pour un réglage rapide
- ▲ Rallonges de 610 mm (24 po) à gauche ou à droite pour versoir de 610 mm (24 po)
- ▲ Bords latéraux superposés réversibles

## Ensemble du véhicule

- Système de communication sans fil JDLink™ (offert dans certains pays seulement; communiquez avec votre concessionnaire pour connaître les détails)
- Remplissage du carburant et du fluide d'échappement diesel (FED) au niveau du sol
- ▲ Orifices d'échantillonnage des fluides pour huile moteur, liquide de refroidissement du moteur, huile hydraulique et fluides d'essieux et de transmission
- Verrouillage de protection contre le vandalisme pour : portes de cabine/porte d'accès au radiateur du réservoir supérieur/vase d'expansion du liquide de refroidissement du moteur/bouchon du réservoir hydraulique/sectionneur de batterie/disjoncteur électrique principal au niveau du sol/bouchon et porte du réservoir de carburant/boîte à outils

**Bien que les renseignements, les images et les descriptions fournis soient d'ordre général, certains textes et illustrations peuvent contenir des options ou des accessoires qui NE sont PAS nécessairement offerts dans toutes les régions. De plus, dans certains pays, il peut être nécessaire de modifier les produits et accessoires ou d'en ajouter pour assurer la conformité avec les réglementations locales en vigueur.**

La puissance nette du moteur comprend l'équipement de série, y compris le filtre à air, le système d'échappement, l'alternateur et le ventilateur de refroidissement aux conditions d'essai selon la norme ISO 9249. Aucun déclassement n'est requis jusqu'à une altitude de 3 050 m (10 000 pi). Les spécifications et les dessins peuvent être modifiés sans préavis. Dans la mesure du possible, les spécifications sont conformes aux normes de la SAE. Sauf indication contraire, ces spécifications sont basées sur une unité avec équipement de série; des pneus diagonaux 12 PR G2 de 14,0 x 610 mm (24 po); et des versoirs de 3,66 m x 610 mm x 22 mm (12 pi x 24 po x 7/8 po) à haute résistance, résistants à l'usure et dotés de tranchants en acier durci à cœur Dura-Max® de 16 mm x 152 mm (0,63 po x 6 po).

Les poids comprennent les lubrifiants, les liquides de refroidissement, un réservoir de carburant plein et un opérateur de 79 kg (175 lb).



# Équipement supplémentaire (suite)

Légende : ● De série ▲ En option ou spécial Communiquez avec votre concessionnaire John Deere pour en savoir plus.

## 622G/GP Ensemble du véhicule (suite)

- Purges écologiques avec tuyaux pour huile moteur et liquides de transmission, de système hydraulique, de différentiel et de refroidissement du moteur
- ▲ Ventilateur réversible à entraînement hydraulique de refroidissement sur demande
- Filtres amovibles verticaux faciles d'accès pour liquides de système hydraulique, de transmission et d'essieux
- Préfiltre d'air pour moteur à éjecteur rotatif
- Verrouillage automatique du différentiel
- Prévention de calage du moteur et arrêt automatique
- ▲ Préfiltre d'air pour moteur à éjecteur rotatif réglable (CF4/Phase V)
- Entraînement rotatif à entrée simple
- ▲ Entraînement rotatif à entrée simple avec limiteur d'effort
- ▲ Cercle haut de gamme
- ▲ Transmission Auto-Shift
- ▲ Transmission Auto-Shift PLUS
- ▲ Système d'absorption des chocs de la lame
- ▲ Garde-boue de roue avant et arrière
- ▲ Boîtier d'entretien rapide pour les changements d'huile moteur ainsi que de liquides de transmission, de système hydraulique et de refroidissement du moteur
- ▲ Direction secondaire
- ▲ Cales de roue

## Automatisation (de série sur les modèles SmartGrade™; en option sur les modèles Grade Pro [GP])

- ▲ Suite d'automatisation
- ▲ Articulation automatique
- ▲ Gain automatique en pente transversale
- ▲ Passage automatique
- ▲ Basculement de la lame
- ▲ Préréglages de la machine
- ▲ Prévention des dommages à la machine

## 622G/GP Accessoires à l'avant

- ▲ Bloc poussoir avant
- ▲ Scarificateur avant en V avec position de flottement, 5 tiges
- ▲ Scarificateur central avec position de flottement, 11 tiges
- ▲ Groupe de levage avant de type Balderson avec position de flottement
- ▲ Lames de bouteur frontales

## Accessoires arrière

- Protecteur inférieur avec panneau d'accès et protecteurs inférieurs latéraux assurant la protection à l'arrière du véhicule
- ▲ Défonceuse et scarificateur arrière avec attelage et tige, 3 tiges de la défonceuse
- ▲ Contrepoids arrière avec attelage et tige
- ▲ Attelage et tige arrière
- ▲ Tiges de scarificateur supplémentaires (9) avec dents pour scarificateur et défonceuse arrière

## Option Grade Pro (GP)

- Cabine à profil bas GP avec fenêtres inférieures avant et latérales ouvrantes
- ▲ Cabine à profil bas GP en verre feuilleté avec fenêtres inférieures avant et latérales ouvrantes
- Siège chauffant haut de gamme, en cuir/tissu, à dossier haut et à suspension pneumatique avec accoudoirs
- ▲ Commandes à double levier
- ▲ Commandes montées sur l'accoudoir accessibles du bout des doigts, y compris le levier de direction
- Volant
- Pente transversale
- Retour en position droite

## Commande du nivellement

- ▲ SmartGrade offert sur les modèles GP
- ▲ Montures de mât
- ▲ Modèles G et GP compatibles avec Topcon
- ▲ Modèles G et GP compatibles avec Trimble

**Bien que les renseignements, les images et les descriptions fournis soient d'ordre général, certains textes et illustrations peuvent contenir des options ou des accessoires qui NE sont PAS nécessairement offerts dans toutes les régions. De plus, dans certains pays, il peut être nécessaire de modifier les produits et accessoires ou d'en ajouter pour assurer la conformité avec les réglementations locales en vigueur.**

La puissance nette du moteur comprend l'équipement de série, y compris le filtre à air, le système d'échappement, l'alternateur et le ventilateur de refroidissement aux conditions d'essai selon la norme ISO 9249. Aucun déclassement n'est requis jusqu'à une altitude de 3 050 m (10 000 pi). Les spécifications et les dessins peuvent être modifiés sans préavis. Dans la mesure du possible, les spécifications sont conformes aux normes de la SAE. Sauf indication contraire, ces spécifications sont basées sur une unité avec équipement de série; des pneus diagonaux 12 PR G2 de 14,0 x 610 mm (24 po); et un versoir de 3,66 m x 610 mm x 22 mm (12 pi x 24 po x 7/8 po) à haute résistance, résistants à l'usure et dotés de tranchants en acier durci à cœur Dura-Max® de 16 mm x 152 mm (0,63 po x 6 po).

Les poids comprennent les lubrifiants, les liquides de refroidissement, un réservoir de carburant plein et un opérateur de 79 kg (175 lb).





DKAGGDR622FR (23-10)



**JOHN DEERE**