

# 670G / GP

Niveleuse automotrice à quatre roues motrices



JOHN DEERE







## ***NIVELEZ ET ALLEZ DE L'AVANT FACILEMENT***

Depuis près de 60 ans, les niveleuses automotrices John Deere sont réputées pour leur contrôle exceptionnel et leur précision pour niveler sans effort. Inspirés par les meilleures idées de clients comme vous, nous avons un historique rempli de premières pour le secteur. Des accélérateurs de productivité comme les caractéristiques d'automatisation offertes exclusivement sur les modèles Grade Pro (GP). Des commandes à deux leviers éprouvées par les chantiers. Sans oublier des options de contrôle de nivellement de grande portée qui vont du système de pente transversale aux modèles SmartGrade entièrement intégrés. Avec un grand châssis principal qui peut supporter en douceur de lourdes charges et éliminer les obstacles, l'équilibre exceptionnel, les spécifications de performance optimisées et les capacités fiables du modèle 670G/GP peuvent vous aider à faire passer les performances de nivellement au niveau supérieur et à réorienter votre exploitation dans une nouvelle direction.



# NIVELEUSE AUTOMOTRICE 670G/GP À QUATRE ROUES MOTRICES

## CARACTÉRISTIQUES



### Puissance qui assure contrôle et équilibre

L'augmentation de la puissance du moteur, du couple et de la lame produit une capacité de traction généreuse par rapport aux modèles antérieurs qui lui permet de fournir plus de puissance au sol, de négocier facilement sur les terrains difficiles et de s'attaquer aux pentes raides. Les niveleuses automotrices John Deere sont conçues en fonction d'une répartition optimale du poids sur chaque essieu, ce qui assure un équilibre et des performances de nivellement exceptionnels.

### Liberté de choisir

Nos niveleuses de la série G vous laissent choisir la façon d'accomplir le travail. Sur nos modèles GP, optez pour des commandes à deux leviers qui réduisent la fatigue, des commandes à portée de main électrohydrauliques (EH) à la fine pointe de la technologie, ou encore, obtenez le meilleur des deux mondes grâce à une trousse d'adaptation qui vous permet d'alterner facilement entre les deux. Nos modèles G sont offerts avec des leviers de commande classiques. Et comme demandé par nos clients, tous les modèles ont encore un volant.

### Système de pente transversale

Offert de série sur tous les modèles GP, le système de pente transversale s'assure de maintenir la niveleuse sur la pente en réglant automatiquement un côté de la lame alors que l'opérateur contrôle l'autre côté. Le système peut également être utilisé en « mode manuel » comme clinomètre. Le système automatisé de pente transversale permet d'obtenir une pente régulière en n'utilisant qu'un seul levier. La commande à deux leviers et les commandes intégrées aux accoudoirs et à portée de main sont équipées de système de pente transversale, prêtes à fonctionner et peuvent être facilement mises à niveau vers un système SmartGrade 3D complet.

### Contrôle du nivellement à tous coups

Les modèles John Deere SmartGrade sont des niveleuses automotrices en tête de file du secteur qui sont entièrement intégrées et étalonnées en usine. Elles sont donc prêtes à travailler lorsqu'elles arrivent sur votre chantier. La détection de la position à l'intérieur du cylindre permet à la machine de demeurer stable, quel que soit l'angle de pénétration, l'angle d'articulation ou le dispositif circulaire, sans les limitations imposées par les systèmes à mât.

### Travail en tandem

Les entreprises de services publics apprécieront l'incroyable visibilité des tandems sur les modèles GP lorsqu'elles doivent effectuer des travaux autour d'obstacles comme les plateformes et les conduites d'eau. La marche en crabe positionne les tandems sur un sol ferme, réduit la dérive latérale et augmente la stabilité sur la pente latérale.



+



OPTIONS DE  
COMMANDES  
CONFIGURABLES

ÉQUIPÉES EN USINE  
DE L'OPTION  
SMARTGRADE™

### Imaginez-vous ici

Presque rien n'obstrue la vue panoramique et la pointe, le talon et l'arrière du versoir sont bien visibles. Vous pouvez aussi voir l'espace sous l'essieu avant afin d'être plus conscient des obstacles qui approchent. L'écran ACL à haute visibilité offre un accès intuitif par boutons-poussoirs aux données cruciales de la machine, présentées à l'aide de menus et d'icônes simples et faciles à parcourir. Caméra de rétrovisée haute résolution avec écran individuel en cabine offerte de série.

### Aucun temps d'arrêt

Tous les points d'entretien quotidien, y compris le ravitaillement en carburant et le fluide d'échappement diesel (FED), sont regroupés sur le côté gauche de la machine pour un accès pratique au niveau du sol. Sur la droite, les points d'entretien périodique, y compris l'huile moteur, le carburant, le système hydraulique, la transmission et la boîte de filtres du différentiel, sont à portée de main. Le dispositif de refroidissement sans refroidisseurs empilés et le ventilateur pivotant à charnières simplifient le nettoyage du noyau. Le ventilateur à entraînement hydraulique à vitesse variable ne fonctionne qu'à la vitesse ou à la fréquence nécessaire pour conserver la puissance et le carburant tout en réduisant le bruit.

### Productivité supérieure

Dotée d'un pignon et d'un palier entièrement étanches qui fonctionnent plus en douceur et silencieusement, la conception à la fine pointe du cercle haut de gamme réduit les coûts d'exploitation tout en offrant un couple de 40 % plus élevé et une vitesse de 15 % supérieure

à ceux d'un cercle traditionnel. Le cercle haut de gamme élimine la nécessité de compenser l'usure du cercle et améliore la précision lors de l'utilisation du système de commande de nivellement, tout particulièrement avec le système SmartGrade de John Deere. Et comme les intervalles de graissage des quatre graisseurs Zerk sont de 500 heures, presque aucun entretien n'est nécessaire pour le cercle haut de gamme. Les cercles à entrée double et les cercles à entrée simple éprouvés sont aussi disponibles.

### Construction de précision

De la gestion du nivellement à la détection d'obstacles, en passant par les fonctions d'automatisation des produits et l'intelligence des chantiers, cette suite de technologies de construction offre des solutions de productivité pour vous aider à en faire plus, plus efficacement. L'équipement de construction

John Deere est offert avec une connectivité de base, sans abonnement ni renouvellement annuel. Analysez les données essentielles de la machine, faites le suivi de l'utilisation, examinez les alertes de diagnostic et plus encore à partir du **Centre des opérations John Deere™**. Le Centre des opérations active également **John Deere Connected Support™**, qui utilise les données de milliers de machines connectées pour résoudre de manière proactive les problèmes avant qu'ils surviennent. Votre concessionnaire peut aussi surveiller l'état de la machine, diagnostiquer des problèmes et même mettre à jour le logiciel de certaines machines sans avoir à se déplacer sur le chantier\*.

\*La disponibilité varie selon les régions. Les options ne sont pas offertes dans tous les pays.



**SUITE  
D'AUTOMATISATION  
INTUITIVE**  
SIMPLIFIE LE CONTRÔLE DE LA MACHINE





## NIVELEUSE AUTOMOTRICE 670G/GP À QUATRE ROUES MOTRICES



# METTEZ L'INTELLIGENCE AU TRAVAIL

Avec la **suite d'automatisation**, y compris le gain automatique en pente transversale, le passage automatique et Auto-Shift PLUS, une caractéristique unique dans l'industrie, il suffit d'un bouton-poussoir pour se démarquer de la concurrence. Nos avantages d'automatisation pour tous les modèles Grade Pro (GP) sont également offerts sous forme de trousse d'adaptation pour les modèles SmartGrade :

- **Auto-Shift PLUS**, également offert sur tous les modèles de la série G, permet aux opérateurs de travailler sans devoir utiliser la pédale d'approche lente.
- **Le gain automatique pour les pentes transversales** ajuste automatiquement les réglages du gain en fonction de la vitesse au sol afin d'optimiser les performances.
- **L'articulation automatique** permet à l'opérateur d'augmenter la manœuvrabilité de la direction et de l'articulation coordonnée tout en utilisant uniquement la direction par levier de commande pour diriger et utiliser les autres fonctions nécessaires sans avoir à actionner manuellement l'articulation de la machine.
- **La prévention des dommages à la machine** élimine le risque d'endommager les structures de la machine avec la lame pendant le fonctionnement.
- **Le passage automatique** facilite le nivellement en plaçant la lame au sol et en activant le système de commande de nivellement (lorsque la machine en est équipée) de manière automatique au début du passage, puis en levant et en replaçant automatiquement la lame à la fin du passage.
- Utilisez la fonction de **renversement de la lame** pour refléter automatiquement le cercle selon un angle prédéfini.
- Préparez facilement la machine pour le transport grâce aux **préréglages de la machine**. Rangez la lame et la défonceuse, allumez les feux, y compris ceux de détresse, et activez le changement de vitesse automatique en appuyant sur un seul bouton.

# 670G/GP

## SPÉCIFICATIONS DE LA NIVELEUSE AUTOMOTRICE À QUATRE ROUES MOTRICES

Moteur		670G/GP	
Modèle et fabricant	John Deere PowerTech™ PSS 9,0 L	PowerTech™ Plus de 9,0 L de John Deere	PowerTech™ 9,0 L de John Deere
Norme relative aux émissions hors route	Catégorie finale 4 de l'EPA/Phase V de l'UE	Catégorie 3 de l'EPA/Phase IIIA de l'UE	Catégorie 2 de l'EPA/Phase II de l'UE
Cylindres	6	6	6
Cylindrée	9,0 L (548 po³)	9,0 L (548 po³)	9,0 L (548 po³)
Puissance nette du moteur			
Vitesse 1	134 kW (180 HP)	134 kW (180 HP)	134 kW (180 HP)
Vitesse 2	142 kW (190 HP)	142 kW (190 HP)	142 kW (190 HP)
Vitesse 3	153 kW (205 HP)	149 kW (200 HP)	149 kW (200 HP)
Vitesse 4	157 kW (210 HP)	153 kW (205 HP)	153 kW (205 HP)
Vitesse 5	164 kW (220 HP)	157 kW (210 HP)	157 kW (210 HP)
Vitesse 6	168 kW (225 HP)	164 kW (220 HP)	164 kW (220 HP)
Vitesse 7	172 kW (230 HP)	168 kW (225 HP)	168 kW (225 HP)
Vitesse 8	175 kW (235 HP)	172 kW (230 HP)	172 kW (230 HP)
Couple maximal net	1 225 N.m (904 lb-pi)	1 196 N.m (882 lb-pi)	1 196 N.m (882 lb-pi)
Augmentation nette du couple	56 %	56 %	56 %
Aspiration	Turbocompressée de série, refroidissement par air de suralimentation	Turbocompressée, refroidissement par air de suralimentation	Turbocompressée, refroidissement par air de suralimentation
Lubrification	Filtre amovible à passage intégral et refroidisseur intégré	Filtre amovible à passage intégral et refroidisseur intégré	Filtre amovible à passage intégral et refroidisseur intégré
Épurateur d'air avec voyant d'obstruction	Double élément, sec	Double élément, sec	Double élément, sec
Refroidissement			
Capacité du liquide de refroidissement du moteur à durée de vie prolongée	-37 °C (-34 °F)		
Groupe motopropulseur			
Transmission	PowerShift Plus™ de John Deere à entraînement direct, changement de vitesse modulé à la volée, changement de vitesse en fonction des événements, pédale d'approche lente; réservoir de transmission indépendant avec système de filtration distinct et système de refroidissement à pompe à engrenages de 117 L/min (31 gal/min)		
Vitesses			
Marche avant	8		
Arrière	8		
Vitesses maximales de déplacement		<i>Aucun patinage des pneus à 2 180 tr/min, pneus 14.0-R24</i>	
Vitesse 1	4,0 km/h (2,5 mi/h)	Vitesse 5	16,4 km/h (10,2 mi/h)
Vitesse 2	5,6 km/h (3,5 mi/h)	Vitesse 6	23,2 km/h (14,4 mi/h)
Vitesse 3	7,7 km/h (4,8 mi/h)	Vitesse 7	32,3 km/h (20,1 mi/h)
Vitesse 4	10,9 km/h (6,8 mi/h)	Vitesse 8	45,5 km/h (28,3 mi/h)
Essieu avant	Fabrication soudée robuste		
Oscillation (totale)	32 degrés		
Angle d'inclinaison des roues (chaque direction)	20 degrés		
Différentiels	Couple conique; embrayage à commande hydraulique pouvant être appliqué à la volée; verrouillage du différentiel manuel ou automatique sélectionnable		
Direction (tous les modèles sont équipés d'un volant)	Articulation entièrement hydraulique du châssis pour une maniabilité et une productivité accrues; marche oblique permettant de réduire la dérive latérale, de positionner les tandems sur la terre ferme et d'augmenter la stabilité en pente latérale; commande de retour à la position droite intégrée au modèle Grade Pro (GP)		
Rayon de braquage (direction avant et articulation)	7,21 m (284 po) (23 pi 8 po)		
Articulation (droite et gauche)	22 degrés		
Blocs d'entraînement d'essieu	Planétaire intérieur scellé dans de l'huile refroidie et filtrée		
Freins	Freins à multiples disques humides à commande hydraulique au pied, scellés dans de l'huile pressurisée, refroidie et filtrée; deux systèmes indépendants agissent sur les quatre roues en tandem		
Freins principaux et secondaires	Freins à multiples disques à commande hydraulique, à l'intérieur des pivots en tandem, autoréglables, scellés dans de l'huile refroidie et filtrée (ISO 3450)		
Frein de stationnement	Actionné automatiquement par ressort et desserré par pression hydraulique, refroidi à l'huile, autoréglable (ISO 3450)		
Système hydraulique			
Type	Pompe à piston à cylindrée variable et à centre fermé, avec détection de charge et compensateur de pression		
Débit maximal de la pompe	212 L/min (56 gal/min)		
Pression maximale du système	18 961 kPa (2 750 lb/po²)		
Cylindrée de la pompe	90 cm³ (5,5 po³)		

Bien que les renseignements, les images et les descriptions fournis soient d'ordre général, certains textes et illustrations peuvent contenir des options ou des accessoires qui NE sont PAS nécessairement offerts dans toutes les régions. De plus, dans certains pays, il peut être nécessaire de modifier les produits et accessoires ou d'en ajouter pour assurer la conformité avec les réglementations locales en vigueur.



<b>Fonctionnement de la lame</b>		<b>670G/GP</b>
Commandes entièrement hydrauliques des fonctions de la lame par un levier en position standard de l'industrie; comprend une position de flottement; 7 positions de selle		
<b>Portée de la lame</b>		
Levage au-dessus du sol	490 mm (19,3 po)	
Déplacement latéral de la lame (droite ou gauche)	683 mm (26,9 po)	
Inclinaison au niveau du sol		
Marche avant	42 degrés	
Arrière	5 degrés	
Portée latérale à l'extérieur des roues (châssis droit, à droite ou à gauche)	2 083 mm (82,0 po) (6 pi 10 po)	
Talutage (droite ou gauche)	90 degrés	
<b>Puissance de la lame</b>		
Au poids en ordre de marche maximal	15 501 kg (34 173 lb)	
<b>Système électrique</b>		
Centre de distribution à semi-conducteurs et module de commande étanche	Catégorie finale 4 de l'EPA/Phase V de l'UE	Catégorie 3 de l'EPA/Phase IIIA de l'UE et catégorie 2 de l'EPA/Phase II de l'UE
Tension	24 V	24 V
Nombre de batteries	2	2
Capacité des batteries	1 400 ADF	1 400 ADF
Capacité de réserve	440 min	440 min
Capacité ampère-heure	224 ampères-heures	224 ampères-heures
Capacité de l'alternateur		
De série	130 A	100 ampères
En option	200 A	130 A
<b>Phares</b>	Phares de courte portée; 2 feux de route et 2 feux de croisement halogènes; clignotants et feux de position avant et arrière à DEL; feux de freinage et de détresse à DEL	
<b>Châssis principal</b>		
Type	Construction en caisson soudée	
Largeur (minimum)	307 mm (12,1 po)	
Hauteur (minimum)	307 mm (12,1 po)	
Épaisseur		
Côté	16 mm (0,63 po)	
Haut et bas	23 mm (0,89 po)	
Module		
Section verticale minimale	1 445 cm <sup>3</sup> (88 po <sup>3</sup> )	
Section verticale moyenne à la selle	2 245 cm <sup>3</sup> (137 po <sup>3</sup> )	
<b>Cadre de châssis (barre d'attelage)</b>		
Construction en caisson soudée et usinée à plat, dotée d'une double articulation sphérique à pivot		
<b>Cercle</b>		
Construction soudée, avec traitement thermique, usinée à plat		
	<i>Cercle de série</i>	<i>Cercle haut de gamme</i>
Diamètre du cercle	1 524 mm (60 po)	1 524 mm (60 po)
Rotation	360 degrés	360 degrés
Surface	Garnitures d'usure en bronze ou en nylon à changement rapide	Palier d'orientation des éléments de galets étanches et lubrifiés
Raccordement pignon/couronne dentée	Jeu et ouverture réglables pour faciliter l'entretien	Aucun réglage; entièrement étanche et lubrifié
Entraînement	Moteur hydraulique et engrenage à vis sans fin avec verrouillage positif	Moteur hydraulique et engrenage à vis sans fin avec verrouillage positif
Embrayage de sécurité	Option	De série
Déplacement latéral du cercle (droite et gauche)	787 mm (31 po)	787 mm (31 po)
<b>Versoir</b>		
Hautement résistant, application d'une précontrainte pour accroître la résistance; embouts réversibles en acier à haute teneur en carbone résistant à l'usure; système d'usure par déplacement latéral de la lame avec pièces d'usure remplaçables rapidement et système de vis pour un réglage rapide		
Longueur de la base	3,66 m (144 po) (12 pi 0 po)	
Hauteur (mesurée le long de l'arc, y compris le bord tranchant)	610 mm (24 po)	
Épaisseur	22 mm (0,88 po)	

Bien que les renseignements, les images et les descriptions fournis soient d'ordre général, certains textes et illustrations peuvent contenir des options ou des accessoires qui NE sont PAS nécessairement offerts dans toutes les régions. De plus, dans certains pays, il peut être nécessaire de modifier les produits et accessoires ou d'en ajouter pour assurer la conformité avec les réglementations locales en vigueur.

# 670G/GP

## SPÉCIFICATIONS DE LA NIVELEUSE AUTOMOTRICE À QUATRE ROUES MOTRICES (suite)

Bord tranchant		670G/GP
Dura-Max™ en acier trempé à cœur		
Épaisseur	16 mm (0,62 po)	
Largeur	152 mm (6 po)	
Scarificateurs		
Type	<i>Avant</i> Barre d'outils en V avec 2 positions d'inclinaison et portance hydraulique	<i>Central</i> Tringlerie radiale, avec joint d'axe NeverGrease™; barre d'outils en V à 3 positions manuelles d'inclinaison et flottement hydraulique
Largeur de coupe	1,20 m (48 po) (4 pi 0 po)	1,19 m (46,7 po) (3 pi 11 po)
Nombre de tiges/dents	5 (capacité maximale de 9)	11
Levage au-dessus du sol	589 mm (23,2 po)	335 mm (13,2 po)
Profondeur maximale	335 mm (13,2 po)	325 mm (12,8 po)
Tige		
Espacement	146 mm (5,75 po)	117 mm (4,6 po)
Taille	25 x 76 mm (1 x 3 po)	25 x 76 mm (1 x 3 po)
Groupe de levage avant (type Balderson)		
Tringlerie parallèle, tiges mécaniques et flottement hydraulique		
Clapet de non-retour		
Au-dessus du sol (sommets du tube)	1 864 mm (73,4 po)	
Portée	988 mm (38,9 po)	
Scarificateur/défonceuse arrière		
Tringlerie parallèle, avec joint d'axe NeverGrease™, flottement hydraulique et attelage intégré		
	<i>Défonceuse</i>	<i>Scarificateur</i>
Largeur de coupe	2,21 m (87,2 po) (7 pi 3 po)	2,18 m (86 po) (7 pi 2 po)
Nombre de tiges/dents	3 (capacité maximale de 5)	Aucun de série (capacité maximale de 9)
Levage au-dessus du sol	602 mm (23,7 po)	810 mm (31,9 po)
Profondeur maximale	426 mm (16,8 po)	323 mm (12,7 po)
Résistance		
Pénétration	9 526 kg (21 000 lb)	—
Arrachage	12 580 kg (27 734 lb)	—
Taille de la tige	61,5 x 133 mm (2,42 x 5,25 po)	25 x 76 mm (1 x 3 po)
Poste du conducteur		
Cabine à profil bas avec cadre ROPS (ISO 3471-2008) et FOPS (ISO 3449-2005)		
Pneus et roues		
	<i>14R24 sur des jantes de 254 mm (10 po)</i>	<i>17.5R25 sur des jantes de 356 mm (14 po)</i>
Bande de roulement au sol	2,08 m (82,0 po)	2,16 m (85,0 po)
Largeur totale	2,49 m (98,0 po)	2,64 m (104,0 po)
Garde au sol (essieu avant)	587 mm (23,1 po)	587 mm (23,1 po)
Facilité d'entretien		
Capacités de remplissage	<i>Catégorie finale 4 de l'EPA/Phase V de l'UE</i>	<i>Catégorie 3 de l'EPA/Phase IIIA de l'UE et catégorie 2 de l'EPA/Phase II de l'UE</i>
Réservoir de carburant	416,5 L (110 gal)	416,5 L (110 gal)
Réservoir du fluide d'échappement diesel (FED)	22,5 L (6 gal)	—
Système de refroidissement	55,0 L (14,5 gal)	48,5 L (12,8 gal)
Huile moteur avec filtre	28,4 L (7,5 gal)	28,0 L (7,4 gal)
Liquide de transmission	28,4 L (7,5 gal)	28,4 L (7,5 gal)
Carter du différentiel	38,0 L (10 gal)	38,0 L (10 gal)
Carters des tandems (chacun)	74,0 L (19,5 gal)	74,0 L (19,5 gal)
Boîte de vitesses du cercle	5,7 L (1,5 gal)	5,7 L (1,5 gal)
Réservoir hydraulique	60,5 L (16 gal)	53,0 L (14 gal)
Poids en ordre de marche		
Avec réservoir de carburant plein, versoir de 3,66 m x 610 mm x 22 mm (12 pi x 24 po x 0,88 po) avec bords tranchants de 152 mm x 16 mm (6 po x 5/8 po), pneus diagonaux 14-24 L2 et opérateur de 79 kg (175 lb)		
	<i>Catégorie finale 4 de l'EPA/Phase V de l'UE</i>	<i>Catégorie 3 de l'EPA/Phase IIIA de l'UE et catégorie 2 de l'EPA/Phase II de l'UE</i>
Avant	4 193 kg (9 245 lb)	4 203 kg (9 265 lb)
Arrière	11 807 kg (26 030 lb)	11 327 kg (24 972 lb)
Total	16 000 kg (35 275 lb)	15 530 kg (34 237 lb)
Poids en ordre de marche typique avec bloc pousoir à l'avant, défonceuse et scarificateur à l'arrière, et autres équipements		
Avant	5 522 kg (12 175 lb)	5 488 kg (12 100 lb)
Arrière	13 708 kg (30 220 lb)	13 063 kg (28 800 lb)
Total	19 230 kg (42 395 lb)	18 552 kg (40 900 lb)
Poids en ordre de marche maximal	24 948 kg (55 000 lb)	24 948 kg (55 000 lb)

Bien que les renseignements, les images et les descriptions fournis soient d'ordre général, certains textes et illustrations peuvent contenir des options ou des accessoires qui NE sont PAS nécessairement offerts dans toutes les régions. De plus, dans certains pays, il peut être nécessaire de modifier les produits et accessoires ou d'en ajouter pour assurer la conformité avec les réglementations locales en vigueur.



Poids des options	670G/GP
<b>Versoirs avec bords tranchants Dura-Max trempés à cœur</b>	
3,66 m x 610 mm x 22 mm (12 pi x 24 po x 7/8 po) avec bord tranchant de 152 mm x 16 mm (6 po x 5/8 po) et quincaillerie de 16 mm (5/8 po)	0 kg (0 lb)
3,66 m x 610 mm x 22 mm (12 pi x 24 po x 7/8 po) avec bord tranchant de 203 mm x 19 mm (8 po x 3/4 po) et quincaillerie de 16 mm (5/8 po)	45 kg (99 lb)
3,96 m x 686 mm x 25 mm (13 pi x 27 po x 1 po) avec bord tranchant de 203 mm x 19 mm (8 po x 3/4 po) et quincaillerie de 16 mm (5/8 po)	180 kg (396 lb)
4,27 m x 610 mm x 22 mm (14 pi x 24 po x 7/8 po) avec bord tranchant de 152 mm x 16 mm (6 po x 5/8 po) et quincaillerie de 16 mm (5/8 po)	105 kg (231 lb)
4,27 m x 610 mm x 22 mm (14 pi x 24 po x 7/8 po) avec bord tranchant de 203 mm x 19 mm (8 po x 3/4 po) et quincaillerie de 16 mm (5/8 po)	157,4 kg (347 lb)
4,27 m x 686 mm x 25 mm (14 pi x 27 po x 1 po) avec bord tranchant de 203 mm x 19 mm (8 po x 3/4 po) et quincaillerie de 16 mm (5/8 po)	251 kg (554 lb)
4,27 m x 686 mm x 25 mm (14 pi x 27 po x 1 po) avec bord tranchant de 203 mm x 19 mm (8 po x 3/4 po) et quincaillerie de 19 mm (3/4 po)	261 kg (575 lb)
<b>Rallonges, 610 mm (2 pi) (à gauche ou à droite)</b>	
Pour une utilisation avec des versoirs de 610 mm (24 po)	116 kg (255 lb)
Pour une utilisation avec des versoirs de 686 mm (27 po)	120 kg (265 lb)
<b>Bords latéraux superposés, réversibles (une paire)</b>	
Pour le bord tranchant de 152 mm (6 po)	19,5 kg (43 lb)
Pour le bord tranchant de 203 mm (8 po)	23 kg (51 lb)
Boîte de vitesses robuste à double entrée à entraînement circulaire	14 kg (31 lb)
Embrayage de sécurité à entraînement circulaire	9 kg (20 lb)
<b>Cercle</b>	
De série	0 kg (0 lb)
Haut de gamme	289 kg (638 lb)
Système d'absorption des chocs du versoir	43 kg (95 lb)
Défonceuse et scarificateur montés à l'arrière avec attelage et tiges de la défonceuse (3)	1139 kg (2 510 lb)
Tiges de scarificateur avec dents (9 pour défonceuse et scarificateur à l'arrière)	68 kg (150 lb)
Tiges et dents (2) de la défonceuse	63 kg (139 lb)
Contrepoids arrière avec attelage arrière intégré	727 kg (1 603 lb)
Attelage arrière	54,4 kg (120 lb)
Bloc poussoir avant	1 338 kg (2 950 lb)
<b>Dimensions de la machine</b>	
<b>A</b> Hauteur au sommet de la cabine	3,18 m (10 pi 5 po)
<b>A'</b> Hauteur au sommet de la cabine pleine hauteur	3,40 m (11 pi 2 po)
<b>B</b> Hauteur du sommet de la cheminée d'échappement	3,10 m (10 pi 2 po)
<b>C</b> Hauteur au sommet des vérins de levage de la lame	3,05 m (10 pi 0 po)
<b>D</b> Espacement des essieux en tandem	1,54 m (5 pi 1 po)
<b>E</b> Base de la lame	2,57 m (8 pi 5 po)

Poids des options (suite)	670G/GP
<b>Scarificateur</b>	
Montage avant avec dents (5)	831 kg (1 833 lb)
Montage central avec dents (11)	1 481 kg (3 265 lb)
Groupe de levage avant (type Balderson)	763 kg (1 682 lb)
<b>Pneus</b>	
14.00-24, 12 PR G2	0 kg (0 lb)
17.5-25, 12 PR G2/L2	114 kg (252 lb)
14.00-R24, radial, G2/L2, tout usage	220 kg (486 lb)
14.00-R24, radial, G2/L2, neige	261 kg (576 lb)
17.5-R25, radial, L2, tout usage	272 kg (600 lb)
17.5-R25, radial, G2/L2, neige	316 kg (696 lb)
17.5-R25, radial, G3/L3, tout usage	362 kg (798 lb)
<b>Jantes monopieces</b>	
229 mm x 610 mm (9 po x 24 po)	0 kg (0 lb)
330 mm x 635 mm (13 po x 25 po)	65 kg (144 lb)
<b>Jantes multipieces</b>	
254 mm x 610 mm (10 po x 24 po)	180 kg (396 lb)
356 mm x 635 mm (14 po x 25 po)	267 kg (588 lb)
<b>Garde-boue</b>	
Avant	99 kg (218 lb)
Arrière	141 kg (310 lb)
Cabine basse avec fenêtres avant et latérales ouvrantes	14,5 kg (32 lb)
Siège chauffant haut de gamme à suspension pneumatique avec accoudoirs et appui-tête réglables	13 kg (28 lb)
Chaufferette de liquide de refroidissement	4 kg (9 lb)
Orifice d'entretien rapide	11 kg (24 lb)
Ensemble insonorisant (machines équipées d'un moteur de catégorie 3/Phase IIIA et de catégorie 2/Phase II uniquement)	14 kg (31 lb)
Direction secondaire	26 kg (58 lb)
Support de feu anticollision	8 kg (18 lb)
Extincteur	14,5 kg (32 lb)
<b>Ensembles d'éclairage</b>	
10 phares halogènes	4,5 kg (10 lb)
18 phares halogènes	8 kg (18 lb)
18 phares DEL	7 kg (16 lb)
Barre de phares avant surélevée pour chasse-neige	20 kg (44 lb)
Sections et commandes de la soupape hydraulique auxiliaire	7 kg (15 lb)
Système hydraulique pour l'équipement monté à l'avant	9 kg (19 lb)
<b>Dimensions de la machine (suite)</b>	
<b>F</b> Empattement	6,16 m (20 pi 3 po)
<b>G</b> Longueur totale	8,89 m (29 pi 2 po)
<b>H</b> Longueur totale avec scarificateur	9,69 m (31 pi 9 po)
<b>I</b> Longueur totale avec bloc poussoir et défonceuse	9,99 m (32 pi 9 po)
<b>I'</b> Longueur totale avec scarificateur et défonceuse	10,59 m (34 pi 9 po)
<i>Pour connaître la largeur totale, voir la section Pneus et roues à la page 8.</i>	

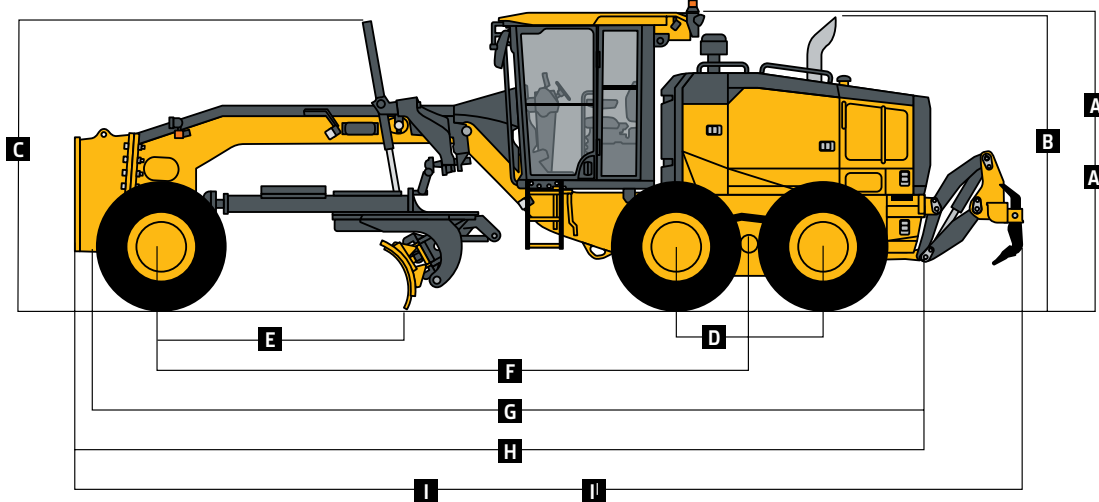

Bien que les renseignements, les images et les descriptions fournis soient d'ordre général, certains textes et illustrations peuvent contenir des options ou des accessoires qui NE sont PAS nécessairement offerts dans toutes les régions. De plus, dans certains pays, il peut être nécessaire de modifier les produits et accessoires ou d'en ajouter pour assurer la conformité avec les réglementations locales en vigueur.



# Équipement supplémentaire

Légende : ● De série ▲ En option ou spécial Communiquez avec votre concessionnaire John Deere pour en savoir plus.

## 670G/GP Poste de conduite de l'opérateur

- Cabine à profil bas avec cadre ROPS/FOPS et CVCA (ROPS ISO 3471/FOPS SAE 3449, niveau II)
- ▲ Cabine à profil bas avec cadre ROPS/FOPS en verre feuilleté avec fenêtres inférieures avant et latérales ouvrantes
- ▲ Fenêtres avant et latérales ouvrantes (de série avec Grade Pro)
- Démarrage sans clé à plusieurs modes de sécurité
- Siège en tissu à suspension pneumatique avec accoudoirs et appui-tête
- ▲ Siège chauffant haut de gamme, en cuir/tissu, à dossier haut et à suspension pneumatique avec accoudoirs (de série avec Grade Pro)
- Module de commande étanche avec voyants de fonctions
- Dégivreur de lunette arrière électrique
- Lave-glaces supérieurs avant avec essuie-glaces intermittents
- Lave-glaces supérieurs arrière avec essuie-glaces intermittents
- ▲ Essuie-glace et lave-glace inférieurs avant à balayage intermittent
- ▲ Préfiltre d'air de cabine électrique
- ▲ Pédale de décélération
- ▲ Phare rabattable, à droite ou à gauche de la cabine, avec support
- Cabine précâblée pour accueillir phare, radio et circuit auxiliaire
- Pare-soleil avant
- ▲ Pare-soleil arrière rétractable
- Rétroviseurs extérieurs (2) (SAE J985)
- ▲ Rétroviseurs extérieurs chauffants (2) (SAE J985)
- ▲ Extincteur
- Caméra arrière haute résolution avec écran de cabine dédié (pour certains marchés)
- ▲ Combinaison de caméras avant et arrière haute résolution avec écran de cabine dédié
- Ceinture de sécurité rétractable, 76 mm (3 po) (SAE 386)
- ▲ Radio AM/FM avec port auxiliaire et station météorologique
- ▲ Radio AM/FM avec Bluetooth®, port auxiliaire et station météorologique
- Régulateur de vitesse à bouton-poussoir

## 670G/GP Système électrique

- Alternateur de 100 A (Catégorie 3/Phase IIIA et Catégorie 2/Phase II)
- Alternateur de 130 A (CF4/Phase V [en option pour Catégorie 3/Phase IIIA et Catégorie 2/Phase II])
- ▲ Alternateur de 200 A (CF4/Phase V)
- Batteries (2), 1 400 ADF et capacité de réserve de 440 min
- Voyant de contrôle d'entretien du compartiment moteur gauche
- ▲ Voyant de contrôle d'entretien du compartiment moteur droit
- Phares de transport (4 halogènes)
- ▲ Phares de nivellement (10 halogènes)
- ▲ Phares de nivellement de luxe (18 halogènes)
- ▲ Phares de nivellement haut de gamme (18 à DEL)
- ▲ Barre de phares avant surélevée pour chasse-neige
- Écran ACL couleur multifonction/multilingue de diagnostic
- Avertisseur de marche arrière (SAE J994)
- Phares à DEL de freinage et de virage

### Versoir

**Précontraint, breveté, robuste et hautement résistant à l'usure :**

- 3,66 m x 610 mm x 22 mm (12 pi x 24 po x 7/8 po)
- ▲ 3,96 m x 686 mm x 25 mm (13 pi x 27 po x 1 po)
- ▲ 4,27 m x 610 mm x 22 mm (14 pi x 24 po x 7/8 po)
- ▲ 4,27 m x 686 mm x 25 mm (14 pi x 27 po x 1 po)
- Pièces d'usure extrêmement résistantes de déplacement latéral du versoir, remplaçables rapidement, avec système de vis pour un réglage rapide
- ▲ Rallonges de 610 mm (24 po) à gauche ou à droite pour versoir de 610 mm (24 po)
- ▲ Bords latéraux superposés réversibles

### Ensemble du véhicule

- Système de communication sans fil JDLink™ (offert dans certains pays seule-ment; communiquez avec votre concessionnaire pour connaître les détails)
- Remplissage du carburant et du fluide d'échappement diesel (FED) au niveau du sol
- Orifices d'échantillonnage des fluides pour huile moteur, liquide de refroidissement du moteur, huile hydraulique et fluides d'essieux et de transmission

**Bien que les renseignements, les images et les descriptions fournis soient d'ordre général, certains textes et illustrations peuvent contenir des options ou des accessoires qui NE sont PAS nécessairement offerts dans toutes les régions. De plus, dans certains pays, il peut être nécessaire de modifier les produits et accessoires ou d'en ajouter pour assurer la conformité avec les réglementations locales en vigueur.**

La puissance nette du moteur comprend l'équipement de série, y compris le filtre à air, le système d'échappement, l'alternateur et le ventilateur de refroidissement aux conditions d'essai selon la norme ISO 9249. Aucun déclassement n'est requis jusqu'à une altitude de 3 050 m (10 000 pi). Les spécifications et les dessins peuvent être modifiés sans préavis. Dans la mesure du possible, les spécifications sont conformes aux normes de la SAE. Sauf indication contraire, ces spécifications s'appliquent à des machines avec un équipement de série; pneus diagonaux 14,0 x 610 mm (24 po) 12 PR G2; et pneus haute résistance de 3,66 m x 610 mm x 22 mm (12 pi x 24 po x 7/8 po), versoir résistant aux chocs de 16 mm x 152 mm (0,63 po x 6 po) avec bords tranchants en acier trempé à cœur Dura-Max®. Les poids comprennent les lubrifiants, les liquides de refroidissement, des réservoirs de carburant pleins et un opérateur de 79 kg (175 lb).



# Équipement supplémentaire (suite)

Légende : ● De série ▲ En option ou spécial Communiquez avec votre concessionnaire John Deere pour en savoir plus.

## 670G/GP Ensemble du véhicule (suite)

- Verrouillage de protection contre le vandalisme pour : portes de cabine/porte d'accès au radiateur du réservoir supérieur/vase d'expansion du liquide de refroidissement du moteur/bouchon du réservoir hydraulique/sectionneur de batterie/disjoncteur électrique principal au niveau du sol/bouchon et porte du réservoir de carburant/boîte à outils
- Purges écologiques avec tuyaux pour huile moteur et liquides de transmission, de système hydraulique, de différentiel et de refroidissement du moteur
- Ventilateur à entraînement hydraulique à inversion sur demande
- Filtres amovibles verticaux faciles d'accès pour liquides de système hydraulique, de transmission et d'essieu
- Préfiltre d'air pour moteur à éjecteur rotatif
- Verrouillage automatique du différentiel
- Prévention de calage du moteur et arrêt automatique
- ▲ Préfiltre d'air pour moteur à éjecteur rotatif réglable (CF4/Phase V)
- ▲ Épurateur d'air robuste (CF4/Phase V)
- Entraînement de cercle à entrée simple
- ▲ Entraînement de cercle à entrée simple avec embrayage de sécurité
- ▲ Entraînement de cercle à entrée double robuste sans embrayage de sécurité
- ▲ Entraînement de cercle à entrée double robuste avec embrayage de sécurité
- ▲ Cercle haut de gamme
- ▲ Transmission AutoShift
- ▲ Transmission AutoShift PLUS
- ▲ Système d'absorption des chocs de la lame
- ▲ Garde-boue de roue avant et arrière
- ▲ Boîtier d'entretien rapide pour les changements d'huile moteur ainsi que de liquides de transmission, de système hydraulique et de refroidissement du moteur
- ▲ Direction secondaire
- ▲ Ensemble insonorisant (catégorie 3/Phase IIIA et catégorie 2/Phase II)
- ▲ Cales de roue

## Automatisation (de série sur les modèles SmartGrade™; en option sur les modèles Grade Pro [GP])

- ▲ Suite d'automatisation
- ▲ Articulation automatique
- ▲ Gain automatique en pente transversale
- ▲ Auto-Pass
- ▲ Basculement de la lame
- ▲ Préréglages de la machine
- ▲ Prévention des dommages à la machine

## 670G/GP Accessoires à l'avant

- ▲ Bloc poussoir avant
- ▲ Scarificateur avant en V avec position de flottement, 5 tiges
- ▲ Scarificateur central avec position de flottement, 11 tiges
- ▲ Groupe de levage avant de type Balderson avec position de flottement
- ▲ Lames de bouteur frontales

## Accessoires arrière

- Dispositif de protection inférieur avec panneau d'accès et dispositifs de protection latéraux assurant la protection à l'arrière du véhicule
- ▲ Défonceuse et scarificateur arrière avec attelage et tige, 3 tiges de la défonceuse
- ▲ Contrepoids arrière avec attelage et tige
- ▲ Attelage et tige arrière
- ▲ Tiges de scarificateur supplémentaires (9) avec dents pour scarificateur et défonceuse arrière
- ▲ Tiges de défonceur supplémentaires (2) avec dents pour scarificateur et défonceuse arrière

## Option Grade Pro (GP)

- Cabine à profil bas GP avec fenêtres inférieures avant et latérales ouvrantes
- ▲ Cabine à profil bas GP en verre feuilleté avec fenêtres inférieures avant et latérales ouvrantes
- Siège chauffant haut de gamme, en cuir/tissu, à dossier haut et à suspension pneumatique avec accoudoirs
- ▲ Commandes à double levier
- ▲ Commandes montées sur l'accoudoir accessibles du bout des doigts, y compris le levier de direction
- Volant
- Pente transversale
- Retour en position droite

## Commande du nivellement

- ▲ SmartGrade offert sur les modèles GP
- ▲ Montures de mât
- ▲ Modèles G et GP compatibles avec Topcon
- ▲ Modèles G et GP compatibles avec Trimble

Bien que les renseignements, les images et les descriptions fournis soient d'ordre général, certains textes et illustrations peuvent contenir des options ou des accessoires qui NE sont PAS nécessairement offerts dans toutes les régions. De plus, dans certains pays, il peut être nécessaire de modifier les produits et accessoires ou d'en ajouter pour assurer la conformité avec les réglementations locales en vigueur.

La puissance nette du moteur comprend l'équipement de série, y compris le filtre à air, le système d'échappement, l'alternateur et le ventilateur de refroidissement aux conditions d'essai selon la norme ISO 9249. Aucun déclassement n'est requis jusqu'à une altitude de 3 050 m (10 000 pi). Les spécifications et les dessins peuvent être modifiés sans préavis. Dans la mesure du possible, les spécifications sont conformes aux normes de la SAE. Sauf indication contraire, ces spécifications s'appliquent à des machines avec un équipement de série; pneus diagonaux 14,0 x 610 mm (24 po) 12 PR G2; et pneus haute résistance de 3,66 m x 610 mm x 22 mm (12 pi x 24 po x 7/8 po), versoir résistant aux chocs de 16 mm x 152 mm (0,63 po x 6 po) avec bords tranchants en acier trempé à cœur Dura-Max®. Les poids comprennent les lubrifiants, les liquides de refroidissement, des réservoirs de carburant pleins et un opérateur de 79 kg (175 lb).





  
DKAGGDR670FR (23-10)

 **JOHN DEERE**