

DÉBARDEUSE À PINCE 748L-II



JOHN DEERE



GUERRIÈRE FIABLE DANS LES BOIS.

Lorsque des abatteurs comme vous nous disent ce dont ils ont besoin pour réussir dans les bois et sur la jetée, nous les écoutons et nous nous mettons ensuite au travail pour concrétiser leurs idées. En réponse à quelques-unes de vos meilleures idées, la débardeuse à pince 748L-II de John Deere possède de puissantes caractéristiques de performance et de durabilité qui vous aideront à rester opérationnel longtemps et en meilleur état de marche. Nos mises à niveau les plus récentes sont le fruit d'années de perfectionnement continu qui ont abouti à une machine éprouvée, simple à utiliser, facile à entretenir et fiable à posséder. Le modèle 748L-II est plus que prêt à vous aider à effectuer des tâches dans les bois.

Une question de disponibilité

Le tracé simplifié des systèmes électriques et hydrauliques améliore la fiabilité et facilite l'entretien. Une meilleure protection des câbles et des tuyaux minimise l'usure et la flexion. Les composants électriques sont construits de manière durable pour résister aux utilisations rigoureuses en forêt et prolonger la durée de vie.

Une stabilité à toute épreuve

Alliant une puissance impressionnante et un rapport poids/puissance à un régime constant du moteur, la débardeuse 748L-II offre une excellente réactivité et une efficacité maximale. Sa stabilité à toute épreuve fournit une excellente puissance de traction, en particulier lors de l'ascension de collines, de déplacements sur des terrains accidentés ou de transports de charges importantes.

Le meilleur des deux mondes

La transmission à variation continue (CVT) combine l'efficacité d'une transmission à entraînement direct à la fluidité et à la facilité d'utilisation d'un entraînement hydrostatique. La détection automatique de la charge permet à la transmission CVT de fournir un effort de couple et de traction selon les besoins afin de maintenir la vitesse maximale établie par l'opérateur, de réduire l'usure du moteur, d'optimiser l'économie de fluides et d'éliminer le changement manuel de vitesse.



LA TRANSMISSION CVT **ÉLIMINE LE CHANGEMENT DE VITESSE MANUEL**

Un amortissement tout en douceur

Les capteurs de direction contrôlent la vitesse de l'articulation à l'approche d'un contact de châssis à châssis, amortissant ainsi l'impact lors d'une articulation totale, tout en améliorant le confort de l'opérateur.

Verrouillage du différentiel indépendant de l'essieu

Vous pouvez engager les essieux avant et arrière, ou seulement l'essieu avant ou arrière au besoin, pour manœuvrer sur un terrain difficile.

La robustesse à portée de main

Les essieux Outboard-Extreme™ en option sont conçus avec des composants plus grands pour offrir une durabilité maximale sur le chantier, ainsi qu'un poids plus lourd pour augmenter la stabilité de la machine. Des options plus résistantes (selon l'indice de robustesse) de série améliorent la robustesse du pneu pour le transport de charges plus lourdes.

Grands et en charge

La pince en option de 1,77 m² (19,1 pi²) du modèle 748L-II vous permet de livrer plus de bois en moins de déplacements. La force de serrage accrue de la pince offre une pression constante, afin que les opérateurs soient moins susceptibles de perdre des rondins, même si le chargement subit des secousses.

DÉBARDEUSE À PINCE 748L-II

FAITES TRAVAILLER LA TECHNOLOGIE DANS LES BOIS ET AU BUREAU.

Coordonnez vos activités ainsi que la productivité de votre équipe partout où votre travail vous emmène grâce à la foresterie de précision de John Deere et à nos solutions technologiques de base.

CARACTÉRISTIQUES

Une intelligence centrale

Votre machine forestière John Deere arrive de l'usine équipée d'un ensemble puissant de technologies et de capacités déjà intégrées. Chacune joue un rôle important dans la gestion de la santé et de la performance de l'ensemble de votre parc d'équipement :

- Le **John Deere Operations Center™** vous permettent de suivre vos équipements, de voir quelles machines fonctionnent et de savoir si elles sont utilisées correctement et au maximum de leur productivité et de leur efficacité.
- La solution **John Deere Connected Support™** tire parti d'outils de concessionnaires et d'usine conçus pour améliorer la productivité et le temps de disponibilité, tout en réduisant les coûts d'exploitation quotidiens.
- La **capacité de programmation et de diagnostic** à distance de John Deere Connected Support permet à votre concessionnaire de vous avertir de tout problème concernant votre machine, souvent avant que vous ne le sachiez vous-même, et de trouver des solutions sans vous facturer la visite d'un technicien sur votre chantier.
- Notre approche double évoluée sur **l'état des machines** combine l'expertise des spécialistes en technologie de votre concessionnaire John Deere avec celle des spécialistes des données de notre centre de surveillance de l'état des machines (CSEM). Dans le cadre de l'utilisation de John Deere Connected Support, des renseignements sur des milliers de machines connectées circulent dans le CSEM, ce qui permet à ses spécialistes de repérer des tendances et de mettre en place de nouveaux protocoles améliorés de maintenance préventive et de réparation.

Une foresterie de précision

Éliminez les incertitudes en matière de planification, de mise en œuvre et de surveillance de votre exploitation forestière. Les outils de notre système de planification et de surveillance de la production sont mis au point à partir des caractéristiques de base de la technologie de série sur chaque machine forestière John Deere pour obtenir un puissant éventail de possibilités :

- Le système de **Cartes TimberMatic™** est une solution logicielle intégrée innovante qui vous aide à repenser vos chantiers. Les affichages de production en temps réel, les itinéraires optimisés et les connexions sans fil partagées entre les machines facilitent votre exploitation forestière comme jamais et la font passer au niveau supérieur.
- **TimberManager™** est une solution Web pour ordinateurs personnels, tablettes et téléphones mobiles qui vous permet de suivre la progression sur le chantier. Combiné avec les Cartes TimberMatic, ce logiciel offre une visibilité complète sur vos activités, des terrains récoltés à des machines spécifiques, afin de vous permettre de rationaliser la communication, d'analyser les tâches et d'augmenter la productivité :
 - La **télésurveillance** permet de suivre l'état et les performances de votre parc de véhicules, où que vous vous trouviez.
 - Le **suivi précis de la progression** vous permet d'établir des objectifs que votre équipe doit atteindre tout au long de la journée.
 - L'**affichage de la production en temps réel** indique la progression, notamment du nombre d'arbres, de la zone récoltée et du tonnage estimé.
 - La **cartographie simplifiée** des données de la machine et le suivi des emplacements par GPS montrent le nombre précis de troncs et de rondins.
 - Les **misés à jour en temps réel** vous permettent d'ajuster le cours ou d'éliminer les tâches au besoin pour maintenir un flux de travaux régulier.
 - L'**optimisation du parc** va au-delà de la gestion de la machine afin d'améliorer l'efficacité de votre entreprise.

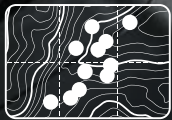

LES OUTILS DE FORESTERIE DE PRÉCISION DE JOHN DEERE

PERMETTENT LA PLANIFICATION
ET LE SUIVI DE LA PRODUCTION

748L-II SPÉCIFICATIONS DE LA DÉBARDEUSE À PINCE

Moteur		748L-II	
Fabricant/Modèle	PowerTech™ PSS de 6,8 L de John Deere	PowerTech™ de 6,8 L de John Deere	
Normes sur les émissions hors route	Catégorie finale 4 de l'EPA/Phase V de l'UE	Catégorie 2 de l'EPA/Phase II de l'UE	
Puissance brute	196 kW (263 HP) à 1 800 tr/min	172 kW (231 HP) à 1 800 tr/min	
Couple brut	1 141 N·m (841 lb·pi) à 1 600 tr/min	1 020 N·m (752 lb·pi) à 1 400 tr/min	
Nombre de cylindres	6	6	
Soupapes par cylindre	4	4	
Cylindrée du moteur	6,8 L (415 po ³)	6,8 L (415 po ³)	
Alésage du moteur et course	106 x 127 mm (4,17 x 5,00 po)	106 x 127 mm (4,17 x 5,00 po)	
Système d'alimentation en carburant	Rampe commune à haute pression	Rampe commune à haute pression	
Aspiration	Par turbocompresseur et refroidisseur d'air de suralimentation	Par turbocompresseur et refroidisseur d'air de suralimentation	
Épurateur d'air	Double étage avec élément de sécurité	Double étage avec élément de sécurité	
Système de démarrage à froid du moteur	Bougies de préchauffage	Bougies de préchauffage	
Refroidissement			
Système de refroidissement	Radiateur à usage intensif avec réservoirs de désaération continue et d'expansion		
Entraînement du ventilateur	Hydraulique, à vitesse variable, réversible		
Groupe motopropulseur			
Transmission	Transmission à variation continue (CVT)		
Plages de vitesses, marche avant et marche arrière	6		
Vitesse de déplacement maximale avec des pneus 30,5-32	0 à 24,74 km/h (0 à 15,37 mi/h) – 6 configurations de plages de vitesses possibles		
Essieux			
Oscillation de l'essieu avant, d'une butée à l'autre	30 degrés		
Options	1425 très robuste, extra large et plus résistant (SWEDA™) et 1700 Outboard-Extreme™		
Différentiel (avant et arrière)	Verrouillage du différentiel à centre fermé, à blocage hydraulique et à enclenchement à la volée		
Direction	Complètement hydraulique, levier de commande ou volant		
Angle d'articulation	45 degrés dans chaque direction		
Freins de service	À disques humides intérieurs avec refroidissement à l'huile et essieux arrière et avant à réglage et équilibrage automatiques		
Frein de stationnement	Actionné automatiquement par ressort, desserré par pression hydraulique, étanche et lubrifié, à plusieurs disques humides		
Système hydraulique			
Pompe principale	Circuit ouvert, piston axial, cylindrée variable		
Cylindrée maximale	85 cm ³ /rév (5,19 po ³ /rév)		
Système électrique			
Tension	24 V		
Nombre de batteries (12 V)	2		
Capacité de la batterie (chacune)	950 ADF		
Capacité de l'alternateur	150 A		
Phares (en option)	11		
Pincés à double fonction			
	De série	En option	En option
Ouverture	3 251 mm (128 po)	3 886 mm (153 po)	3 785 mm (149 po)
Aire	1,48 m ² (15,9 pi ²)	1,63 m ² (17,5 pi ²)	1,77 m ² (19,1 pi ²)
Commande de la pince	Lever de commande		
Capacités de remplissage			
Réservoir de carburant			
De série	391,8 L (103,5 gal)		
En option	457,7 L (120,9 gal)		
Réservoir hydraulique	123,6 L (32,6 gal)		
Réservoir du fluide d'échappement diesel (FED)	199 L (5,2 gal)		
Poids en ordre de marche			
Poids de la machine	19 713 kg (43 610 lb)		
Lame de boteur			
Largeur	2 962,4 mm (116,6 po)		
Hauteur	687,6 mm (27,1 po)		
Contrôle de la lame	Lever de commande		
Option de la flèche			
Taille	2,6 m (8,5 pi) de série ou 3,0 m (9,8 pi) en option		

Bien que les renseignements, les images et les descriptions fournis soient d'ordre général, certains textes et illustrations peuvent contenir des options ou des accessoires qui ne sont PAS nécessairement offerts dans toutes les régions. De plus, dans certains pays, il peut être nécessaire de modifier les produits et accessoires ou d'en ajouter pour assurer la conformité avec les réglementations locales en vigueur.

Treuil		748L-II	
Commande du treuil	Commande par levier, entraînement hydraulique		
Capacité du câble	Treuil 6000 à 2 vitesses avec tambour de 279,5 mm (11 po)	Treuil 4000 à 2 vitesses avec tambour de 204 mm (8 po)	
	15,8 mm (5/8 po)	119,0 m (390 pi)	77,4 m (252 pi)
	19,1 mm (3/4 po)	81,4 m (267 pi)	54,6 m (177 pi)
	22,2 mm (7/8 po)	60,3 m (197 pi)	39,3 m (128 pi)
	25,4 mm (1 po)	46,0 m (150 pi)	30,7 m (100 pi)
Traction nominale – Câble de 15,8 mm (5/8 po)	<i>Tambour à nu à l'arrêt avec treuil 6000 à 2 vitesses</i>		<i>Tambour à nu à l'arrêt avec treuil 4000 à 2 vitesses</i>
Basse vitesse	221 kN (49 696 lb)		213,5 kN (47 997 lb)
Vitesse élevée	147,3 kN (33 131 lb)		142,3 kN (31 990 lb)
Vitesse nominale – Câble de 15,8 mm (5/8 po)	<i>Tambour à nu à 1 800 tr/min avec treuil 6000 ou 4000 à 2 vitesses</i>		
Basse vitesse	13,4 m/min (44 pi/min)		
Vitesse élevée	20,1 m/min (66 pi/min)		

Dimensions de la machine

Dimension des pneus		Fonction ambivalente	
A Hauteur totale		30,5-32	
B Largeur totale		3 365 mm (132,5 po)	
C Hauteur maximale de levage de la lame au-dessus du sol		3 239 mm (127,5 po)	
D Force maximale d'excavation de la lame sous le niveau du sol		1 517 mm (59,7 po)	
C Largeur de la lame de boteur		359 mm (14,1 po)	
Largeur de la lame de boteur en option		S. O.	
F Empattement		2 962,4 mm (116,6 po)	
G Garde au sol		S. O.	
H Longueur totale		3 925 mm (154,5 po)	
H Longueur totale		557 mm (21,9 po)	
H Longueur totale		8 384 mm (330,0 po)*	

* Longueur basée sur une flèche de 2,6 m (8,5 pi).

Débardeuse à pince 748L-II avec pince à double fonction

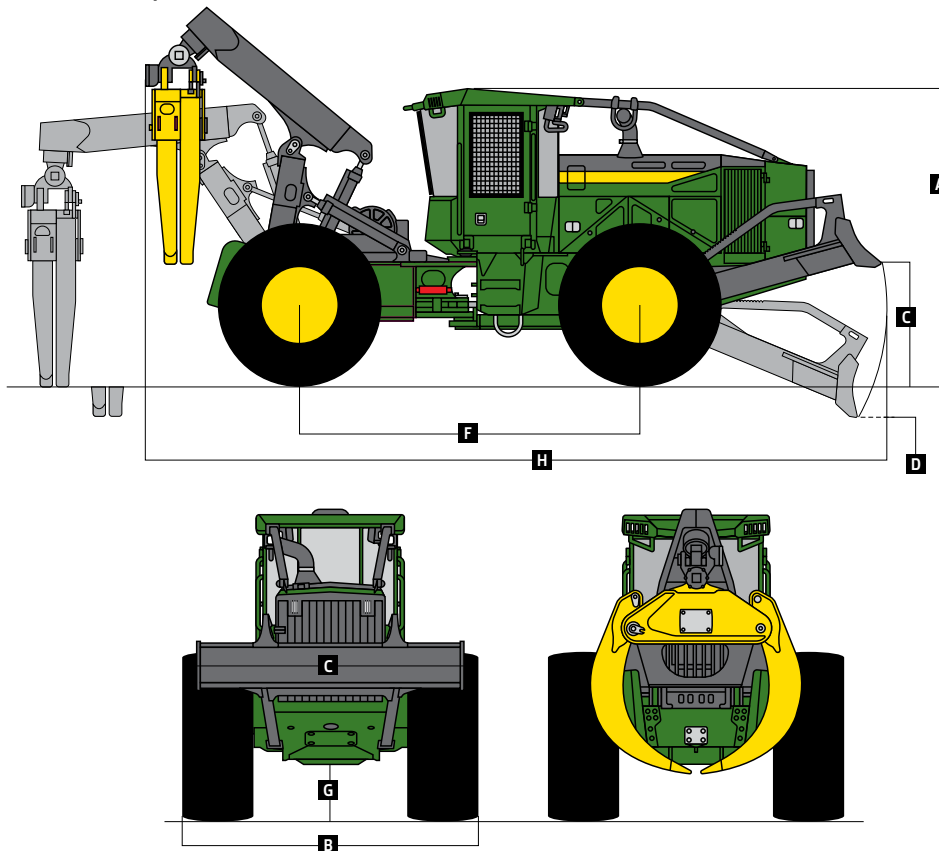

Bien que les renseignements, les images et les descriptions fournis soient d'ordre général, certains textes et illustrations peuvent contenir des options ou des accessoires qui ne sont PAS nécessairement offerts dans toutes les régions. De plus, dans certains pays, il peut être nécessaire de modifier les produits et accessoires ou d'en ajouter pour assurer la conformité avec les réglementations locales en vigueur.



Communiquez avec nous pour en savoir plus.

JohnDeere.com/Skidders
fr.JohnDeere.ca/debardeuses



MSK748LIUCF (23-08)



JOHN DEERE