



JOHN DEERE

ENGIN PIVOTANT 3156G





ICI, LE TEMPS DE DISPONIBILITÉ EST LA SEULE CHOSE QUI COMPTE.

Vous êtes dans les bois et vous faites face aux défis qui s'y retrouvent tous les jours. Alors, lorsque nous avons demandé à des abatteurs comme vous comment nous pouvions améliorer nos engins pivotants adaptables, nous avons entendu « temps de disponibilité » haut et fort. Nous avons ensuite passé des milliers d'heures à redessiner les composants, à tester l'équipement et à améliorer le rendement jusqu'à ce que nous obtenions des résultats sur lesquels vous pouvez compter. Les structures de châssis robustes, les systèmes fiables et une importante mise à jour de la cabine ne sont que quelques-unes des caractéristiques éprouvées de notre plus récent engin pivotant 3156G. Parce que dans la forêt, le maintien d'une longue durée de vie signifie tout pour votre exploitation.

Force et durabilité

La base de la flèche spécialement conçue, les bagues dans le châssis principal et la tête de la flèche améliorent la durabilité du châssis et des joints et simplifient les réparations.

Cabine confortable

Avec 7,6 cm (3 po) d'espace pour les jambes de plus que les modèles précédents, la cabine est munie de supports antivibratoires pour réduire le bruit et les vibrations, amortir la conduite en terrain accidenté et diminuer significativement la fatigue. Des leviers de pilotage ergonomiques à course courte fournissent une commande à portée de main fluide et précise, nécessitant moins d'efforts.

Conçues par des abatteurs pour les abatteurs

Les deux options de cabine améliorent considérablement le confort de l'opérateur. La cabine de l'excavatrice à usage forestier est 25 % plus spacieuse que celle des modèles précédents. La cabine de la chargeuse à grumes dispose d'un élévateur et de fenêtres au plancher pour une excellente visibilité sur les chenilles et sur la zone de travail. L'élévateur de cabine vers l'avant offert en option améliore la visibilité sur la droite.



**OPTEZ POUR LA CABINE DE CHARGEUSE À GRUMES
OU D'EXCAVATRICE DE FORESTIERIE POUR
AUGMENTER LA POLYVALENCE**

Que la lumière soit

L'ensemble DEL de série à 14 phares fournit un éclairage puissant. Grâce aux phares à DEL du compartiment de service, vous n'avez plus besoin d'une lampe de poche pour voir ce sur quoi vous travaillez. Un voyant d'accès vous permet d'entrer et de sortir en toute sécurité à l'arrière de la cabine.

Travaillez à votre manière

Trois modes de productivité vous permettent d'adapter la machine à la tâche à accomplir. **Le mode Productivité élevée** fournit plus de puissance et une réaction hydraulique plus rapide. **Le mode Puissance** fournit un équilibre de puissance, de vitesse et d'économie de carburant pour le fonctionnement normal. **Le mode Économie** limite la vitesse maximale et contribue à l'économie de carburant.

À votre service

Les larges baies de service permettent d'accéder plus facilement aux composants, ce qui permet d'effectuer des vérifications quotidiennes et un entretien préventif sans effort et en temps opportun. Le panneau d'entretien droit s'incline vers le bas pour offrir une plateforme stable permettant d'accéder aux filtres, au fluide d'échappement diesel (FED), aux emplacements de remplissage d'huile hydraulique et à d'autres points d'entretien de routine.

ENGIN PIVOTANT 3156G

FAITES TRAVAILLER LA TECHNOLOGIE DANS LES BOIS ET AU BUREAU.

Coordonnez vos activités ainsi que la productivité de votre équipe partout où votre travail vous emmène grâce à la foresterie de précision de John Deere et à nos solutions technologiques de base.

CARACTÉRISTIQUES

Intelligence centrale

Votre machine forestière John Deere arrive de l'usine équipée d'un ensemble puissant de technologies et de capacités déjà intégrées. Chacune joue un rôle important dans la gestion de la santé et de la performance de l'ensemble de votre parc d'équipement :

- La **connectivité JDLink™** vous permet de faire le suivi de votre équipement, de voir quelles machines sont utilisées ainsi que de savoir si elles sont utilisées correctement et à une productivité et une efficacité maximales.
- Activée par l'intermédiaire du système JDLink, la solution **John Deere Connected Support** tire parti d'outils de concessionnaires et d'usine conçus pour améliorer la productivité et le temps de disponibilité, tout en réduisant les coûts d'exploitation quotidiens.
- La **capacité de programmation et de diagnostic** à distance de John Deere Connected Support permet à votre concessionnaire de vous avertir de tout problème concernant votre machine, souvent avant que vous ne le sachiez vous-même, et de trouver des solutions sans vous facturer la visite d'un technicien sur votre chantier.
- Notre approche double évoluée sur **l'état des machines** combine l'expertise des spécialistes en technologie de votre concessionnaire John Deere avec celle des spécialistes des données de notre centre de surveillance de l'état des machines (CSEM). Dans le cadre de l'utilisation de John Deere Connected Support, des renseignements sur des milliers de machines connectées circulent dans le CSEM, ce qui permet à ses spécialistes de repérer des tendances et de mettre en place de nouveaux protocoles améliorés de maintenance préventive et de réparation.



Les outils de FORESTERIE DE PRÉCISION de John Deere

PERMETTENT LA PLANIFICATION
ET LE SUIVI DE LA PRODUCTION

Foresterie de précision

Éliminez les incertitudes en matière de planification, de mise en œuvre et de surveillance de votre exploitation forestière. Les outils de notre système de planification et de surveillance de la production sont mis au point à partir des caractéristiques de base de la technologie de série sur chaque machine forestière John Deere pour obtenir un puissant éventail de possibilités :

- Le système de **Cartes TimberMatic™** est une solution logicielle intégrée innovante qui vous aide à repenser vos chantiers. Les affichages de production en temps réel, les itinéraires optimisés et les connexions sans fil partagées entre les machines facilitent votre exploitation forestière comme jamais et la font passer au niveau supérieur.
- **TimberManager™** est une solution Web pour ordinateurs personnels, tablettes et téléphones mobiles qui vous permet de suivre la progression sur le chantier. Combiné aux Cartes TimberMatic, ce logiciel offre une visibilité complète sur vos activités, des terrains récoltés à des machines spécifiques, afin de vous permettre de rationaliser la communication, d'analyser les tâches et d'augmenter la productivité :
 - La **télésurveillance** permet de suivre l'état et les performances de votre parc de véhicules, où que vous vous trouviez.
 - Le **suivi précis de la progression** vous permet d'établir des objectifs que votre équipe doit atteindre tout au long de la journée.
 - L'**affichage de la production en temps réel** indique la progression, notamment du nombre d'arbres, de la zone récoltée et du tonnage estimé.
 - La **cartographie simplifiée** des données de la machine et le suivi des emplacements GPS montrent le nombre précis de troncs et de rondins.
 - Les **misés à jour en temps réel** vous permettent d'ajuster le cours ou d'éliminer les tâches au besoin pour maintenir un flux de travaux régulier.
 - L'**optimisation du parc** va au-delà de la gestion de la machine afin d'améliorer l'efficacité de votre entreprise.

3156G SPÉCIFICATIONS DE L'ENGIN PIVOTANT

Moteur			
Modèle et fabricant	Ébrancheuse-tronçonneuse 3156G / Chargeuse à grumes à soupapes en tête (VIH) / Chargeuse à grumes à talon articulé (TA)		PowerTech™ Plus de 9,0 L de John Deere
Normes relatives aux émissions hors route	Catégorie finale 4 (CF4) de l'EPA/Phase IV de l'UE		Catégorie 3 de l'EPA/Phase IIIA de l'UE
Puissance nominale nette (ISO 9249)	186 kW (249 hp) à 1 900 tr/min		186 kW (249 hp) à 1 900 tr/min
Cylindres	6		6
Cylindrée du moteur	9,0 L (549 po ³)		9,0 L (549 po ³)
Capacité à ras bord	70 % (35°)		70 % (35°)
Aspiration	Turbocompresseur de série, refroidisseur d'air de suralimentation air-air		Turbocompresseur, refroidisseur d'air de suralimentation air-air
Filtre à huile, monté à distance	Filtre amovible à passage intégral		Filtre amovible à passage intégral
Refroidissement			
Entraînement du ventilateur	Ventilateur aspirant à entraînement hydraulique de refroidissement sur demande avec entraînement monté à distance et ventilateur réversible de série		
Groupe motopropulseur			
Propulsion à deux vitesses avec transmission automatique			
Vitesse de déplacement maximale			
Basse	2,7 km/h (1,7 mi/h)		
Élevée	4,2 km/h (2,6 mi/h)		
Puissance à la barre d'attelage	30 350 kgf (66 910 lbf)		
Système hydraulique			
À circuit ouvert, commande par pilote			
Pompes principales	2 pompes à cylindrée variable		
Débit nominal maximal x 2	248 L/min (65,5 gal/min)		
Pression de fonctionnement du système			
Circuits de l'équipement	34 300 kPa (4 975 lb/po ²)		
Augmentation de puissance	38 000 kPa (5 511 lb/po ²)		
Commandes	Leviers de pilotage; commandes pilotes hydrauliques à course courte nécessitant moins d'efforts avec levier d'arrêt		
Système électrique			
Tension du système	CF4 de l'EPA/Phase IV de l'UE	Catégorie 3 de l'EPA/Phase IIIA de l'UE	
Capacité de l'alternateur	24 V	24 V	
Phares (de série)	150 A	130 A	
De travail	14 phares à DEL		14 phares à DEL
De service			
Avec cabine à entrée latérale	5 phares à DEL (compartiments)		5 phares à DEL (compartiments)
Avec cabine à entrée arrière	6 phares à DEL (compartiments et élévateur)		6 phares à DEL (compartiments et élévateur)
Accès	1 phare à DEL (cabine arrière droite)		1 phare à DEL (cabine arrière droite)
Train de roulement			
Galets (par côté)			
Soutien	2		
Chenille	9		
Patins, doubles crampons (par côté)	48		
Inclinaison	216 mm (8,5 po)		
Mécanisme de pivotement			
Vitesse de pivotement	8,7 tr/min		
Couple de pivotement	120 000 N.m (88 507 lb-pi)		
Pression au sol	Ébrancheuse-tronçonneuse 3156G	Chargeuse à grumes à soupapes en tête (VIH) 3156G	Chargeuse à grumes à talon articulé (TA) 3156G
Train de roulement	2,92 m (9 pi 7 po)		2,92 m (9 pi 7 po)
Patins à doubles crampons de 700 mm (28 po)	74,9 kPa (10,90 lb/po ²)	72,4 kPa (10,50 lb/po ²)	72,2 kPa (10,50 lb/po ²)
Poste de conduite de l'opérateur			
Ébrancheuse-tronçonneuse 3156G / Chargeuse à grumes à soupapes en tête (VIH) / Chargeuse à grumes à talon articulé (TA)			
Hauteur de l'opérateur à partir du sol (hauteur des yeux)			
Cabine de foresterie à entrée latérale	3 125 mm (10 pi 3 po)		
Cabine de chargeuse à grumes à entrée arrière	4 471 mm (14 pi 8 po)		
Caméra de rétrovisée de série			

Bien que les renseignements, les images et les descriptions fournis soient d'ordre général, certains textes et illustrations peuvent contenir des options ou des accessoires qui NE sont PAS nécessairement offerts dans toutes les régions. De plus, dans certains pays, il peut être nécessaire de modifier les produits et accessoires ou d'en ajouter pour assurer la conformité avec les réglementations locales en vigueur.

Facilité d'entretien Ébrancheuse-tronçonneuse 3156G / Chargeuse à grumes à soupapes en tête (VIH) / Chargeuse à grumes à talon articulé (TA)

Capacités de remplissage

Réservoir de carburant	1 080,0 L (285,0 gal)
Système de refroidissement	39,7 L (10,5 gal)
Réservoir du fluide d'échappement diesel (FED) (CF4)	43,6 L (11,5 gal)
Carter du moteur (filtre compris)	27,0 L (28,5 pte)
Réservoir d'huile hydraulique	195,0 L (52,0 gal)

Poids en ordre de marche Ébrancheuse-tronçonneuse 3156G Chargeuse à grumes à soupapes en tête (VIH) 3156G Chargeuse à grumes à talon articulé (TA) 3156G

Avec un réservoir de carburant plein; un opérateur de 79 kg (175 lb), une cabine de foresterie à entrée arrière, un contrepoids lourd de 6 558 kg (14 458 lb), des patins à doubles crampons de 700 mm (28 po) et un train de roulement de 2,92 m (9 pi 7 po); aucun accessoire inclus

	Ébrancheuse-tronçonneuse 3156G		Chargeuse à grumes à soupapes en tête (VIH) 3156G		Chargeuse à grumes à talon articulé (TA) 3156G	
	CF4 de l'EPA/ Phase IV de l'UE	Catégorie 3 de l'EPA/Phase IIIA de l'UE	CF4 de l'EPA/ Phase IV de l'UE	Catégorie 3 de l'EPA/Phase IIIA de l'UE	CF4 de l'EPA/ Phase IV de l'UE	Catégorie 3 de l'EPA/Phase IIIA de l'UE
Poids ordre de marche de la SAE	42 579 kg (93 870 lb)	42 352 kg (93 370 lb)	42 352 kg (93 371 lb)	42 126 kg (92 871 lb)	43 429 kg (95 745 lb)	43 202 kg (95 245 lb)

Composants en option (ajouter le poids)

Cabine à entrée latérale	-671 kg (-1 480 lb)	-671 kg (-1 480 lb)	-671 kg (-1 480 lb)	-671 kg (-1 480 lb)	-671 kg (-1 480 lb)	-671 kg (-1 480 lb)
Cabine à entrée arrière – Cabine vers l'avant	68 kg (150 lb)	68 kg (150 lb)	68 kg (150 lb)	68 kg (150 lb)	68 kg (150 lb)	68 kg (150 lb)

Dimensions de fonctionnement

Avec équipement de série, patins de 700 mm (28 po), contrepoids lourd de 6 558 kg (14 458 lb), réservoir de carburant plein et opérateur de 79 kg (175 lb)

	Bras d'ébrancheuse-tronçonneuse de 4,56 m (14 pi 11 po)	Bras de chargeuse à grumes à soupape en tête (VIH) de 4,56 m (14 pi 11 po)	Bras de chargeuse à grumes à talon articulé (TA) de 4,56 m (14 pi 11 po)
A Portée maximale	11,07 m (36 pi 4 po)	11,13 m (36 pi 6 po)	12,55 m (41 pi 2 po)
A' Portée maximale au niveau du sol	10,82 m (35 pi 6 po)	10,90 m (35 pi 9 po)	12,34 m (40 pi 6 po)
B Profondeur maximale de fonctionnement	3,05 m (10 pi 0 po)	3,02 m (9 pi 11 po)	4,45 m (14 pi 7 po)
C Hauteur maximale de fonctionnement	13,00 m (42 pi 8 po)	13,13 m (43 pi 1 po)	14,53 m (47 pi 8 po)
D Hauteur maximale de la grume	10,06 m (33 pi 0 po)	8,97 m (29 pi 5 po)*	9,25 m (30 pi 4 po) [†]
D' Hauteur maximale de la grume	S.O.	S.O.	10,19 m (33 pi 5 po) [‡]
E Rayon de pivotement minimal	4,57 m (15 pi 0 po)	5,03 m (16 pi 6 po)	4,57 m (15 pi 0 po)
F Rayon de déport arrière	3,71 m (12 pi 2 po)	3,71 m (12 pi 2 po)	3,71 m (12 pi 2 po)

* Selon l'accessoire. [†] Grume reposant sur la plaque arrière du support de talon, selon l'accessoire. [‡] Grume reposant sur la plaque avant du support de talon, selon l'accessoire.

Ébrancheuse-tronçonneuse 3156G

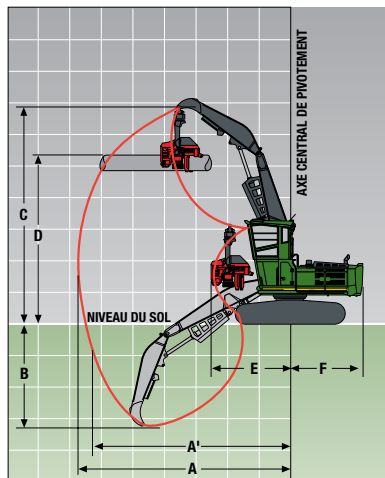

VIH 3156G

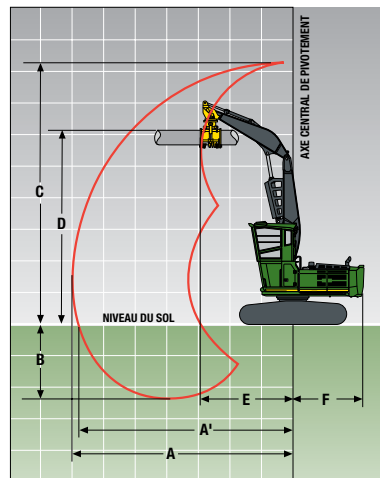

Talon articulé 3156G

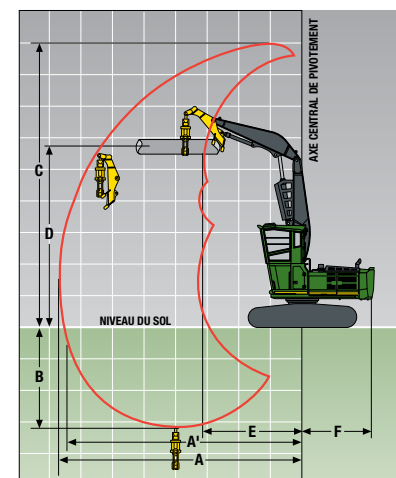

3156G

SPÉCIFICATIONS DE L'ENGIN PIVOTANT (suite)

Dimensions de la machine	Ébrancheuse-tronçonneuse 3156G	Chargeuse à grumes à soupapes en tête (VIH) 3156G	Chargeuse à grumes à talon articulé (TA) 3156G
A Hauteur de transport de la machine			
Cabine à entrée latérale	3,86 m (12 pi 8 po)	3,86 m (12 pi 8 po)	3,86 m (12 pi 8 po)
Cabine à entrée arrière	3,73 m (12 pi 3 po)	3,71 m (12 pi 2 po)	3,71 m (12 pi 2 po)
B Longueur totale	14,81 m (48 pi 7 po)	15,39 m (50 pi 6 po)	15,52 m (50 pi 11 po)
C Longueur/rayon de déport arrière	3,63 m (11 pi 11 po)	3,63 m (11 pi 11 po)	3,63 m (11 pi 11 po)
D Distance entre le tendeur et l'axe central du pignon	4,06 m (13 pi 4 po)	4,06 m (13 pi 4 po)	4,06 m (13 pi 4 po)
E Longueur du train de roulement	5,00 m (16 pi 5 po)	5,00 m (16 pi 5 po)	5,00 m (16 pi 5 po)
F Dégagement du contrepoids	1,50 m (4 pi 11 po)	1,50 m (4 pi 11 po)	1,50 m (4 pi 11 po)
G Largeur de la structure supérieure	3,48 m (11 pi 5 po)	3,48 m (11 pi 5 po)	3,48 m (11 pi 5 po)
H Hauteur de la cabine			
Cabine à entrée latérale	3,86 m (12 pi 8 po)	3,86 m (12 pi 8 po)	3,86 m (12 pi 8 po)
Cabine à entrée arrière	5,21 m (17 pi 1 po)	5,21 m (17 pi 1 po)	5,21 m (17 pi 1 po)
H' Hauteur de la cabine inclinée (cabine à entrée arrière)	3,71 m (12 pi 2 po)	3,71 m (12 pi 2 po)	3,71 m (12 pi 2 po)
I Largeur des chenilles avec patins à doubles crampons de 700 mm (28 po)	0,70 m (28 po)	0,70 m (28 po)	0,70 m (28 po)
J Centre du pignon vers le centre du pignon	2,92 m (9 pi 7 po)	2,92 m (9 pi 7 po)	2,92 m (9 pi 7 po)
K Garde au sol	0,79 m (31 po)	0,79 m (31 po)	0,79 m (31 po)
L Largeur du train de roulement avec patins à doubles crampons de 700 mm (28 po)	3,63 m (11 pi 11 po)	3,63 m (11 pi 11 po)	3,63 m (11 pi 11 po)

Ébrancheuse-tronçonneuse 3156G – cabine à entrée latérale

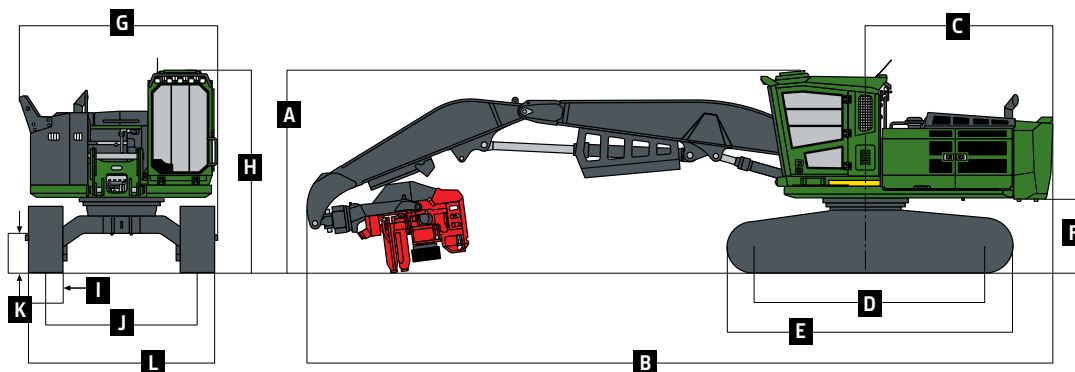

Ébrancheuse-tronçonneuse 3156G – cabine à entrée arrière

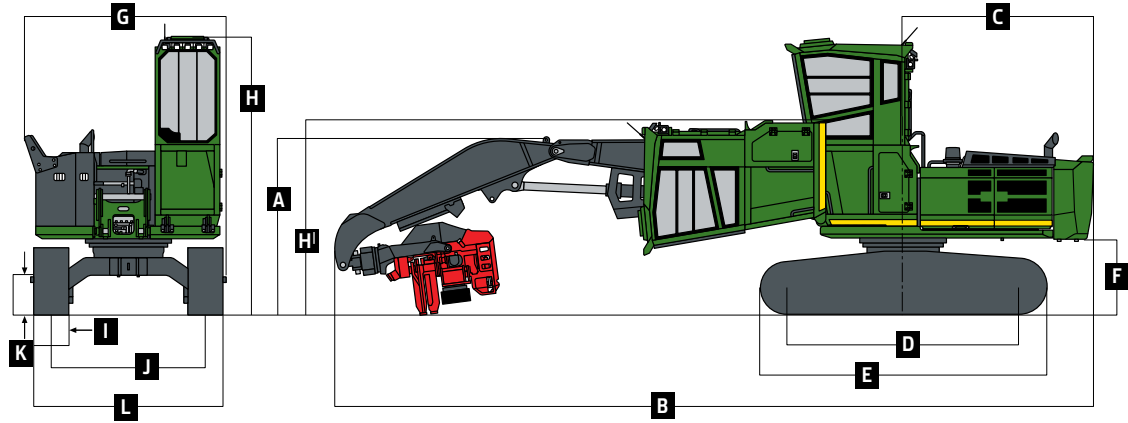

VIH 3156G

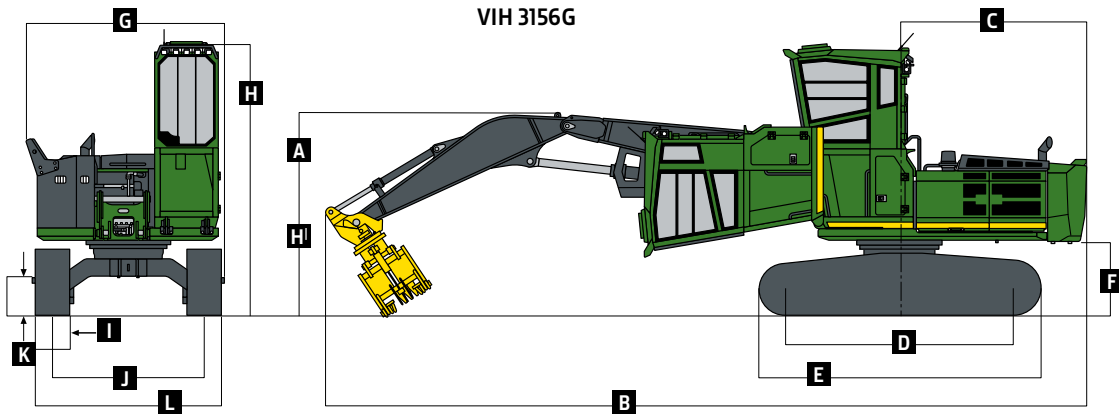

Talon articulé 3156G

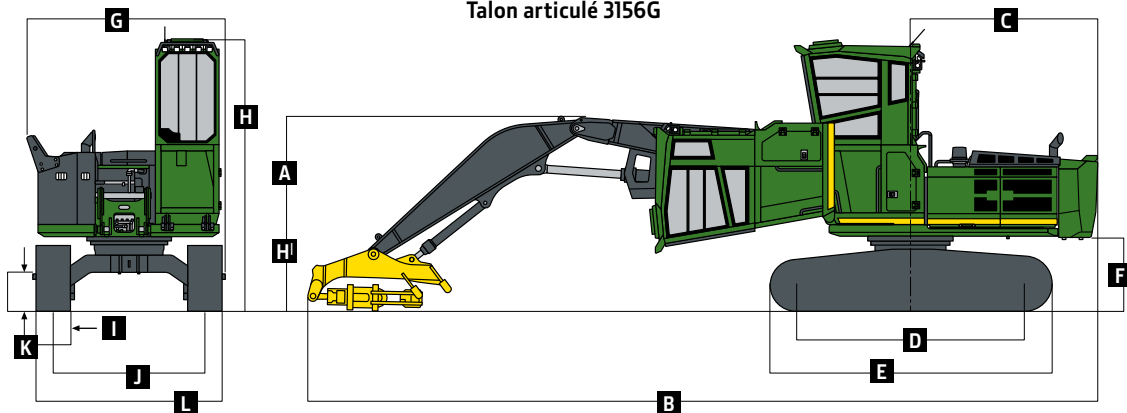

3156G SPÉCIFICATIONS DE L'ENGIN PIVOTANT (suite)

Le poids de l'accessoire n'est pas inclus dans le calcul des capacités de levage. Les chiffres en caractères gras expriment les capacités limitées par le système hydraulique avec augmentation de puissance; les chiffres en caractères usuels expriment les capacités limitées par la stabilité de la machine, en kg (lb). Les nombres ne dépassent pas 87 % des capacités hydrauliques ou 75 % du poids nécessaire pour faire basculer la machine.

Capacité de levage — Ébrancheuse-tronçonneuse 3156G avec train de roulement de 2,92 m (9 pi 7 po), patins de 700 mm (28 po) et contrepoids lourd; broche dénudée

Hauteur du point de chargement	4,6 m (15 pi)		6,1 m (20 pi)		7,6 m (25 pi)		9,1 m (30 pi)		10,7 m (35 pi)	
	Sur le devant	Sur le côté	Sur le devant	Sur le côté	Sur le devant	Sur le côté	Sur le devant	Sur le côté	Sur le devant	Sur le côté
12,2 m (40 pi)	12 950 (28 550)	12 950 (28 550)								
10,7 m (35 pi)	13 730 (30 260)	13 730 (30 260)	11 780 (25 970)	11 780 (25 970)						
9,1 m (30 pi)			11 180 (24 640)	11 180 (24 640)	9 960 (21 950)	9 640 (21 240)				
7,6 m (25 pi)			11 210 (24 710)	11 210 (24 710)	9 840 (21 700)	9 670 (21 310)	8 750 (19 280)	7 140 (15 730)		
6,1 m (20 pi)	14 140 (31 170)	14 140 (31 170)	11 720 (25 830)	11 720 (25 830)	10 040 (22 140)	9 530 (21 000)	8 740 (19 260)	7 110 (15 680)		
4,6 m (15 pi)	16 000 (35 260)	16 000 (35 260)	12 570 (27 710)	12 570 (27 710)	10 410 (22 940)	9 270 (20 440)	8 820 (19 450)	6 990 (15 410)	7 280 (16 040)	5 450 (12 020)
3,1 m (10 pi)	18 050 (39 770)	18 050 (39 770)	13 440 (29 620)	12 500 (27 550)	10 740 (23 680)	8 960 (19 740)	8 850 (19 510)	6 830 (15 040)	7 110 (15 680)	5 400 (11 900)
1,5 m (5 pi)	18 980 (41 830)	18 360 (40 460)	13 840 (30 500)	11 930 (26 290)	10 800 (23 810)	8 650 (19 070)	8 660 (19 090)	6 660 (14 680)	6 630 (14 600)	5 330 (11 750)
Niveau du sol	17 980 (39 630)	17 680 (38 970)	13 350 (29 430)	11 530 (25 410)	10 330 (22 770)	8 420 (18 560)	8 050 (17 740)	6 540 (14 410)	5 520 (12 180)	5 300 (11 680)
-1,5 m (-5 pi)	15 240 (33 600)	15 240 (33 600)	11 770 (25 950)	11 340 (24 980)	9 090 (20 030)	8 300 (18 290)	6 740 (14 850)	6 490 (14 300)		
-3,1 m (-10 pi)			8 980 (19 800)	8 980 (19 800)						

Capacité de levage — Chargeuse à grumes à soupapes en tête (VIH) 3156G avec train de roulement de 2,92 m (9 pi 7 po), patins de 700 mm (28 po) et contrepoids lourd; broche dénudée

12,2 m (40 pi)	14 950 (32 960)	14 950 (32 960)								
10,7 m (35 pi)	13 920 (30 680)	13 920 (30 680)	11 990 (26 430)	11 990 (26 430)						
9,1 m (30 pi)			11 390 (25 110)	11 390 (25 110)	10 170 (22 420)	9 780 (21 550)				
7,6 m (25 pi)			11 440 (25 210)	11 440 (25 210)	10 070 (22 190)	9 820 (21 650)	8 970 (19 760)	7 290 (16 080)		
6,1 m (20 pi)	14 420 (31 770)	14 420 (31 770)	11 980 (26 400)	11 980 (26 400)	10 280 (22 670)	9 700 (21 390)	8 970 (19 770)	7 290 (16 060)		
4,6 m (15 pi)	16 320 (35 970)	16 320 (35 970)	12 850 (28 320)	12 850 (28 320)	10 660 (23 500)	9 470 (20 870)	9 060 (19 970)	7 180 (15 820)	7 450 (16 430)	5 630 (12 410)
3,1 m (10 pi)			13 740 (30 280)	12 730 (28 070)	11 010 (24 270)	9 170 (20 220)	9 100 (20 050)	7 030 (15 490)	7 330 (16 140)	5 590 (12 310)
1,5 m (5 pi)			14 150 (31 180)	12 190 (26 870)	11 080 (24 410)	8 890 (19 590)	8 910 (19 640)	6 880 (15 160)	6 830 (15 060)	5 530 (12 190)
Niveau du sol	18 310 (40 360)	18 030 (39 740)	13 660 (30 100)	11 810 (26 030)	10 600 (23 370)	8 670 (19 100)	8 290 (18 270)	6 760 (14 900)	5 700 (12 560)	5 500 (12 130)
-1,5 m (-5 pi)	15 540 (34 260)	15 540 (34 260)	12 060 (26 580)	11 630 (25 630)	9 350 (20 600)	8 550 (18 850)	6 960 (15 350)	6 710 (14 800)		

Bien que les renseignements, les images et les descriptions fournis soient d'ordre général, certains textes et illustrations peuvent contenir des options ou des accessoires qui NE sont PAS nécessairement offerts dans toutes les régions. De plus, dans certains pays, il peut être nécessaire de modifier les produits et accessoires ou d'en ajouter pour assurer la conformité avec les réglementations locales en vigueur.

Le poids de l'accessoire n'est pas inclus dans le calcul des capacités de levage. Les chiffres en caractères gras expriment les capacités limitées par le système hydraulique avec augmentation de puissance; les chiffres en caractères usuels expriment les capacités limitées par la stabilité de la machine, en kg (lb). Les nombres ne dépassent pas 87 % des capacités hydrauliques ou 75 % du poids nécessaire pour faire basculer la machine.

Capacité de levage — Chargeuse à grumes à talon articulé (TA) 3156G avec train de roulement de 2,92 m (9 pi 7 po), patins de 700 mm (28 po) et contrepoids lourd; broche dénudée

Hauteur du point de chargement	4,6 m (15 pi)		6,1 m (20 pi)		7,6 m (25 pi)		9,1 m (30 pi)		10,7 m (35 pi)		12,2 m (40 pi)	
	Sur le devant	Sur le côté	Sur le devant	Sur le côté	Sur le devant	Sur le côté	Sur le devant	Sur le côté	Sur le devant	Sur le côté	Sur le devant	Sur le côté
12,2 m (40 pi)	13 500 (29 750)	13 500 (29 750)	11 560 (25 470)	11 560 (25 470)								
10,7 m (35 pi)			10 330 (22 770)	10 330 (22 770)	9 260 (20 410)	8 810 (19 420)	7 020 (15 480)	6 770 (14 930)				
9,1 m (30 pi)			9 990 (22 010)	9 990 (22 010)	8 870 (19 540)	8 870 (19 540)	7 950 (17 530)	6 500 (14 320)				
7,6 m (25 pi)			10 130 (22 320)	10 130 (22 320)	8 910 (19 630)	8 910 (19 630)	7 880 (17 370)	6 750 (14 880)	6 930 (15 280)	5 370 (11 830)		
6,1 m (20 pi)			10 830 (23 870)	10 830 (23 870)	9 260 (20 400)	9 260 (20 400)	8 010 (17 660)	6 760 (14 900)	6 920 (15 250)	5 370 (11 830)		
4,6 m (15 pi)			11 010 (24 260)	11 010 (24 260)	9 750 (21 490)	9 090 (20 040)	8 220 (18 110)	6 680 (14 730)	6 960 (15 330)	5 290 (11 660)	5 630 (12 410)	4 110 (9 060)
3,1 m (10 pi)			12 110 (26 680)	12 110 (26 680)	10 230 (22 540)	8 820 (19 430)	8 380 (18 470)	6 560 (14 460)	6 980 (15 380)	5 190 (11 440)	5 520 (12 160)	4 090 (9 010)
1,5 m (5 pi)			13 280 (29 260)	12 160 (26 790)	10 470 (23 080)	8 500 (18 730)	8 420 (18 560)	6 490 (14 300)	6 860 (15 120)	5 070 (11 180)	5 110 (11 270)	4 050 (8 920)
Niveau du sol	12 660 (27 900)	12 660 (27 900)	13 460 (29 660)	11 570 (25 510)	10 360 (22 840)	8 310 (18 310)	8 230 (18 130)	6 310 (13 900)	6 470 (14 260)	4 960 (10 930)	4 170 (9 200)	4 020 (8 870)
-1,5 m (-5 pi)	10 190 (22 450)	10 190 (22 450)	12 740 (28 070)	11 140 (24 560)	9 760 (21 520)	8 030 (17 700)	7 580 (16 700)	6 160 (13 570)	5 600 (12 340)	4 890 (10 780)		
-3,1 m (-10 pi)	11 230 (24 760)	11 230 (24 760)	10 980 (24 200)	10 920 (24 060)	8 390 (18 490)	7 900 (17 410)	6 230 (13 730)	6 090 (13 420)				



Communiquez avec nous pour en savoir plus.

JohnDeere.com/SwingMachines
fr.johndeere.ca/EnginsPivotants



MSW3156GCCF (23-02)



JOHN DEERE