



JOHN DEERE

6 TONNES MÉTRIQUES

D

EXCAVATRICE

60D





Allez-y en grand avec notre grosse compacte.

Qu'il s'agisse de passer à de plus gros projets ou de trouver une excavatrice juste de la bonne taille pour le travail, choisissez une 60D. Étant la plus grosse compacte de Deere, la nouvelle 60D est parfaite pour les travaux paysagers, d'aménagement ou souterrains. Tout comme nos autres compactes, elle excelle dans les chantiers à l'étroit et se transporte facilement.

Mais avec sa force d'arrachement, sa profondeur de creusage, et sa cabine spacieuse et confortable, on croirait que la 60D est une petite excavatrice de taille moyenne. Grâce à son robuste moteur de Niveau 4 provisoire et son excellente facilité d'entretien, vous ferez plus de travail tout en améliorant la disponibilité et réduisant les coûts d'exploitation.



Le poste de conduite spacieux offre dans cette machine compacte l'espace généreux pour les jambes et la grande superficie vitrée d'une excavatrice de taille moyenne.

Son moteur diesel ultra-fiable et peu gourmand respecte les rigoureuses normes antipollution de Niveau 4 provisoire de l'EPA. Les modes Power/Economy optimisent la puissance tout en réduisant la consommation de carburant lors des travaux de creusement.

Les intervalles prolongés de vidange d'huile moteur et hydraulique améliorent la disponibilité et réduisent les coûts d'exploitation journaliers.

Les trois panneaux d'accès ouvrent grand pour faciliter l'accès à tous les points de maintenance. La cabine bascule pour donner facilement accès aux points d'inspection et de maintenance des composants ou des flexibles hydrauliques.

Caractéristiques

60D

Puissance nette	54 HP (40,5 kW)
Poids en ordre de marche	13 653 lb (6193 kg)
Vitesse de déplacement max.	2,8 mi/h (4,5 km/h)
Profondeur de creusage max.	12 pi 4 po (3,77 m)
Force d'arrachement max.	6969 lb (31 kN)
Débit hydraulique max.	38 gal. US/mn (144 L/mn)



Vous serez à l'aise dans cette cabine.

Montez à bord d'une 60D... vous vous croirez dans une plus grosse machine. La cabine bien aménagée est spacieuse et confortable ; la grande superficie vitrée et teintée donne une visibilité quasi dégagée. Et grâce à sa force d'arrachement de plus de 31 kN et sa profondeur de creusement de 4,10 m, la 60D se comporte comme une

rétrocaveuse ou une petite excavatrice moyenne. Par contre, elle est très manœuvrable sur les chantiers à l'étroit et jonchés d'obstacles. Étant équipée d'une lame de remblayage, d'un coupleur rapide et d'un système hydraulique auxiliaire, et compatible avec une foule d'options et d'outils, la 60D est prête à faire plus.



Ayant une flèche à rotation indépendante, une rotation sur 360 degrés et un déport arrière minime, la 60D est à l'aise partout.

Se transportant facilement de chantier en chantier, la 60D est parfaite pour les travaux paysagers et l'ouvrage vite fait.

Pour plus de souplesse, une option de balancier long, avec contrepoids pour maintenir la stabilité, accroît la portée et la profondeur de creusage.

Le ralenti automatique réduit le régime moteur quand le système hydraulique n'est pas sollicité, aidant ainsi à préserver chaque goutte précieuse de carburant.

L'espace généreux des commandes et le siège à suspension et à dossier haut réglable contribuent au confort tout au long de la journée.

Passez des commandes de type rétrocaveuse à celles de type excavatrice par simple torsion du poignet. Le sélecteur de motif est placé dans un compartiment à l'intérieur de la cabine et inclut un indicateur visuel du motif sélectionné.

Les leviers pilotes à faible course de conception ergonomique assurent une maîtrise plus douce et plus prévisible.

Le tableau d'affichage facile à lire est placé pour fournir d'un seul coup d'oeil toute l'information vitale.

La prise de 12 volts permet de brancher commodément le cellulaire et d'autres appareils électroniques. Il y a un espace pour un porte-gobelet, un casier pour rangement et un autre pour documents.

Le système de climatisation automatique bi-niveau à haute vitesse a des volets orientables de type automobile qui gardent le verre désembué et la cabine confortable.

Le silencieux à réduction de bruit et le ralenti rapide isochrone aident à atténuer le bruit. Les montures à la silicone de la cabine isolent efficacement contre la vibration et le bruit, réduisant ainsi la fatigue de l'opérateur.

Les modes Power/Economy permettent d'assortir le régime moteur aux travaux. Le mode P élève le régime moteur, ce qui accroît la puissance pour la plupart des travaux de creusage. Pour travaux légers, appuyez sur un bouton pour sélectionner le mode E, ce qui réduit rapidement le régime moteur et le bruit, tout en améliorant la consommation de carburant.

1. Cette excavatrice ayant une hauteur de levage et une portée généreuses, le chargement des gros camions ne pose aucun problème.

2. Le coupleur standard convient pour toute une variété d'outils offerts tels que marteaux et tarières.

3. Les chenilles en caoutchouc font patte de velours sur les surfaces pavées. Pour une durée prolongée dans les conditions plus rigoureuses, optez pour les chenilles en acier.



Le frein de rotation en bain d'huile est gage de rendement à long terme, sans entretien.

Pour plus de sécurité, le frein de stationnement à ressort/dégagement hydraulique s'engage automatiquement au toucher d'un levier.

De robustes écrans protecteurs font dévier la matière et protègent contre les impacts les moteurs d'entraînement et les vérins de flèche et de lame.

L'enduit thermique au carbure de tungstène du joint reliant le godet au balancier crée une surface extrêmement résistante à l'usure qui ne compromet en rien la force du joint.

Les coussinets de godet, de flèche et de balancier imprégnés d'huile contribuent à la durabilité et prolongent les intervalles de graissage du joint balancier/godet.

Les raccords hydrauliques à joint torique à surface plane éliminent pratiquement les fuites d'huile coûteuses et agaçantes.

Les intervalles prolongés de vidange d'huile moteur et hydraulique réduisent la maintenance et les dépenses.

Les chenilles en caoutchouc à armature d'acier modifiée résistent au fendillement.

La construction monopièce de la colonne de pivot contribue à l'intégrité structurale des composants de creusage.

Les bâtis latéraux rigides à profilés en D renforcés résistent aux impacts et fournissent un maximum de protection à la cabine et aux composants.

Les bâtis de chenilles en poutres-caissons, le bâti principal en croix fait de tôle forte et le grand palier de rotation fournissent une excellente durabilité.



1



2



3

1. Les flexibles résistant à l'usure sont bien protégés pour prévenir la tension excessive. Étant sectionnés, ils se remplacent plus facilement.

2. Le robuste bâti en croix fournit une plate-forme stable et solide qui résiste aux accumulations de matière.

3. Le poste de conduite bascule vers l'avant pour un accès facile et rapide aux composants internes ou pour l'inspection et l'entretien des flexibles hydrauliques.





La durabilité Deere, c'est tout dire.

Comme nos grosses excavatrices, la 60D est fiable en grand. En fait, plusieurs des attributs qui donnent à nos gros engins une durabilité si impressionnante se retrouvent dans la série D, comme les surfaces enduites

au carbure de tungstène et les coussinets de godet, de flèche et de balancier imprégnés d'huile aidant à assurer une disponibilité insurpassée. En voyant comme elles sont construites, vous choisirez une Deere.

Le refroidisseur d'huile et le radiateur sont disposés en parallèle, donc plus faciles à nettoyer à l'aide d'un souffleur.

Les panneaux d'accès ouvrent grand pour accéder facilement aux points de vérification. Les graisseurs, les filtres et les points de service sont commodément groupés.

Le grand réservoir à carburant et les intervalles de vidange d'huile moteur et hydraulique de 500 et 2000 heures aident la machine à passer plus de temps au travail.

Le ventilateur à entraînement direct et à vitesse variable ménage le carburant et atténue le bruit.

Les filtres vissés à la verticale se remplacent rapidement et proprement.

Le tableau de graissage/maintenance aide à s'assurer que rien n'a été oublié.



Les intervalles de service prolongés coupent les dépenses.

S'il y a une façon d'accroître la disponibilité, de réduire les coûts d'exploitation et de simplifier la maintenance, nous l'avons intégrée à la 60D. Les filtres verticaux à carburant et à huile montés à distance et les intervalles prolongés de vidange d'huile moteur et hydraulique aident à réduire la maintenance et les dépenses. Les

trois panneaux ouvrent grand pour accéder facilement à tous les points d'inspection. Le poste de conduite peut être basculé vers l'avant pour exposer les flexibles hydrauliques et les composants. Et bien sûr, les pièces et le service sont facilement accessibles grâce à un réseau de 800 établissements John Deere.

1. Les jauges faciles à lire indiquent le niveau de carburant et la température du liquide de refroidissement du moteur.

2. Les points d'inspection, comme le niveau d'huile moteur, sont facilement accessibles à hauteur d'homme.

3. La cabine bascule pour faciliter l'accès au distributeur hydraulique et aux flexibles.

4. La jauge visuelle du liquide hydraulique et le réservoir translucide à liquide de refroidissement permettent de vérifier à vue les niveaux de liquide.

5. Il suffit d'une clé et d'un pistolet graisseur pour maintenir correctement la tension des chenilles.

6. Personne ne vous appuie mieux que le réseau de quelque 800 concessionnaires John Deere PCC en Amérique du Nord.



Caractéristiques

60D

Moteur 60D

Fabricant et modèle	Yanmar 4TNV98
Normes antipollution hors-route	émissions certifiées conformes aux exigences provisoires de Niveau 4 de l'EPA
Cylindrée	194 po ³ (3,2 L)
Puissance nette (ISO9249)	54 HP (40,5 kW) à 2000 tr/mn

Groupe motopropulseur

Entraînement indépendant de chaque chenille par moteur à piston axial hydrostatique relié à un réducteur planétaire à deux étages	
Vitesse de déplacement (maximale)	
Basse	1,6 mi/h (2,5 km/h)
Haute	2,8 mi/h (4,5 km/h)

Système hydraulique

Centre fermé, détection de charge	
Pompe principales	une pompe, à cylindrée variable
Débit nominal maximum	38 gal. US/mn (144 L/mn)
Pompe pilote	une à engrenages
Débit nominal maximum	2,7 gal. US/mn (10 L/mn)
Débit auxiliaire	22,5 gal. US/mn (85 L/mn)
Commandes	pilotes hydrauliques pour flèche, balancier, godet, rotation, rotation de flèche, lame, déplacement et fonctions auxiliaires

Structure supérieure

Contrepoids	
Standard	1676 lb (760 kg)
Supplémentaire	573 lb (260 kg)
Rotation indépendante de la flèche	
À gauche	80 degrés
À droite	60 degrés
Déport arrière	court

Mécanisme de rotation

Frein de rotation	à engagement automatique par ressort et dégagement hydraulique
Vitesse de rotation	9,5 tr/mn

Pression au sol

Balancier standard/contrepoids standard	4,93 lb/po ² (34 kPa)
Balancier long/contrepoids supplémentaire	5,16 lb/po ² (36 kPa)

Données de service

Capacités de remplissage (US)

Réservoir de carburant	32 gal. (120 L)
Huile moteur avec filtre	3 gal. (11,2 L)
Système hydraulique	11 gal. (41 L)

Masse en opération

Avec plein réservoir de carburant ; ayant à bord un opérateur de 175 lb (79 kg) ; godet de 6,8 pi ³ (0,19 m ³) Balancier standard de 4 pi 11 po (1,5 m), contrepoids standard de 1676 lb (760 kg) et chenilles en caoutchouc	13 653 lb (6193 kg)
---	---------------------

Masse en opération (suite)

60D

Balancier standard de 4 pi 11 po (1,5 m), contrepoids standard de 1676 lb (760 kg) et chenilles en acier	13 774 lb (6248 kg)
Balancier long de 6 pi 1 po (1,85 m), contrepoids supplémentaire de 573 lb (260 kg) et chenilles en caoutchouc	14 299 lb (6486 kg)
Balancier long de 6 pi 1 po (1,85 m), contrepoids supplémentaire de 573 lb (260 kg) et chenilles en acier	14 420 lb (6541 kg)

Dimensions de fonctionnement

	Longueur du balancier 4 pi 11 po (1,5 m)	Longueur du balancier 6 pi 1 po (1,85 m)
Force d'arrachement au balancier	6969 lb (31 kN)	6070 lb (27 kN)
Force d'arrachement au godet	9217 lb (41 kN)	9217 lb (41 kN)
A Portée de creusage maximum	20 pi 5 po (6,23 m)	21 pi 6 po (6,56 m)
B Profondeur de creusage maximum	12 pi 4 po (3,77 m)	13 pi 6 po (4,12 m)
C Hauteur de creusage maximum	19 pi 7 po (5,96 m)	20 pi 4 po (6,19 m)
D Hauteur de déversement maximum	13 pi 8 po (4,17 m)	14 pi 5 po (4,40 m)
E Rayon minimum de rotation	8 pi 1 po (2,47 m)	8 pi 5 po (2,56 m)
F Longueur en position de transport	18 pi 11 po (5,76 m)	19 pi (5,79 m)
G Rayon de rotation arrière	4 pi 3 po (1,30 m)	4 pi 8 po (1,42 m)

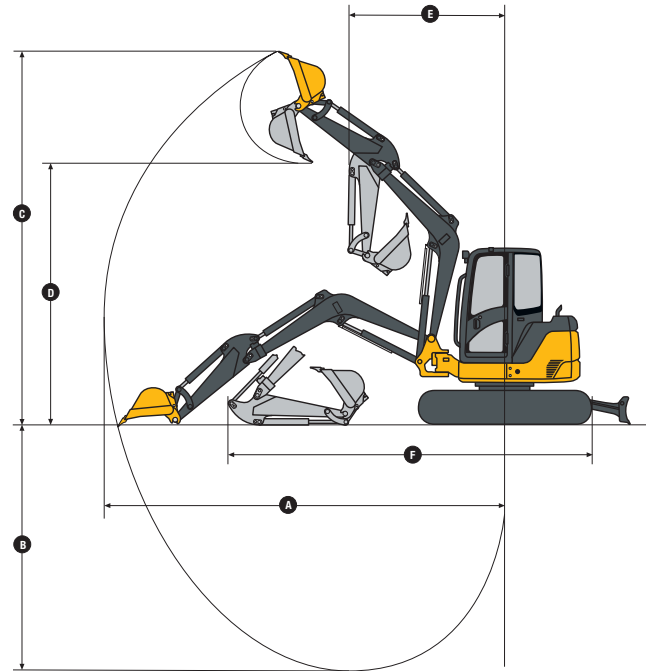

Dimensions de la machine

Largeur de lame	6 pi 7 po (2 m)
Hauteur de lame	1 pi 4 po (0,42 m)
H Hauteur hors tout	8 pi 5 po (2,56 m)
I Largeur de chenilles	1 pi 4 po (0,40 m)
J Largeur du train de roulement	6 pi 7 po (2 m)
K Garde au sol	1 pi 1 po (0,34 m)
L Hauteur du panneau d'accès du moteur	5 pi 2 po (1,57 m)
M Soulèvement max. de la lame au-dessus du sol	1 pi 6 po (0,45 m)
N Descente max. de la lame sous le niveau du sol	1 pi 3 po (0,39 m)
O Centre du pignon au centre du galet tendeur	6 pi 6 po (1,99 m)
P Longueur de chenilles	8 pi 2 po (2,50 m)
Q Dégagement sous le contrepoids	2 pi (0,62 m)
R Largeur hors tout	6 pi 7 po (2 m)

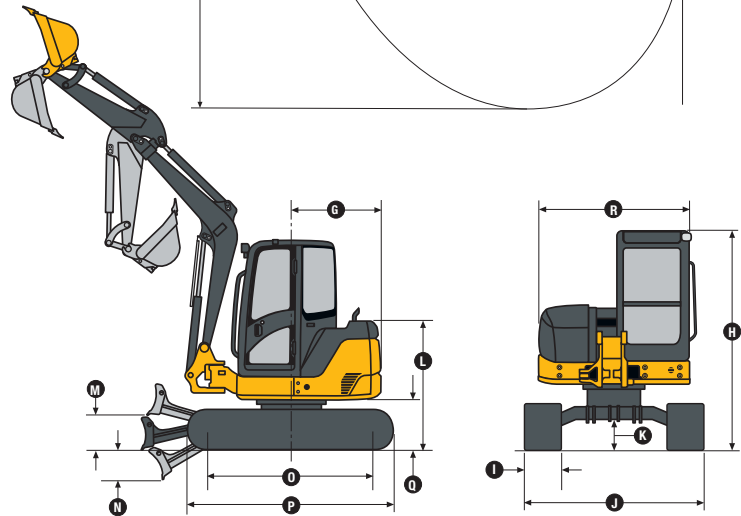

Capacités de levage

	Balancier standard de 4 pi 11 po (1,5 m), contrepoids standard de 1676 lb (760 kg) et chenilles en caoutchouc	Balancier standard de 4 pi 11 po (1,5 m), contrepoids standard de 1676 lb (760 kg) et chenilles en acier	Balancier long de 6 pi 1 po (1,85 m), contrepoids supplémentaire de 573 lb (260 kg) et chenilles en caoutchouc	Balancier long de 6 pi 1 po (1,85 m), contrepoids supplémentaire de 573 lb (260 kg) et chenilles en acier
Au niveau du sol dans un rayon de 10 pi (3,05 m)				
Soulèvement en avant	5954 lb (2701 kg)	5954 lb (2701 kg)	7802 lb (3539 kg)	7802 lb (3539 kg)
Soulèvement sur le côté	2990 lb (1356 kg)	3050 lb (1383 kg)	3372 lb (1530 kg)	3432 lb (1557 kg)

EXCAVATRICE 60D

Légende : ● Équipement standard ▲ Équipement spécial ou optionnel

Voyez le concessionnaire John Deere pour de plus amples renseignements.

60D Moteur

- Émissions certifiées conformes aux exigences provisoires de Niveau 4 de l'EPA
- Liquide de refroidissement à -37 °C (-34 °F)
- Préchauffage du moteur
- Protège-ventilateur
- Séparateur carburant/eau
- Filtre à huile à débit intégral
- Sur isolation
- Démarreur à clé avec arrêt électrique du carburant
- Filtre à air de type sec
- Silencieux sous le capot

Système hydraulique

- Pédale de fonctions auxiliaires
- Canalisations hydrauliques auxiliaires à coupleurs rapides à l'extrémité de la flèche
- Distributeur auxiliaire à sélecteur de retour de débit
- Moteur de rotation à piston axial
- Pédale de rotation de la flèche
- Distributeur de commande excavatrice-rétrocaveuse
- Centre fermé, détection de charge avec une pompe à cylindrée variable et une pompe à engrenages à débit constant
- Commandes pilotes hydrauliques pour flèche, balancier, godet, rotation, rotation de la flèche, lame, déplacement et fonctions auxiliaires
- Frein de rotation à disques humides

Train de roulement

- Transmissions finales planétaires
- Blindage de moteur d'entraînement
- Chenilles en caoutchouc, 16 po (400 mm)

60D Train de roulement (suite)

- Moteurs d'entraînement à deux vitesses à piston axial
- ▲ Chenilles en acier, 16 po (400 mm) avec triples demi-patins
- ▲ Patins en caoutchouc, 16 po (400 mm)

Structure supérieure

- Rotation de 360 degrés
- Contrepoids, 1676 lb (760 kg)
- Panneaux d'accès à charnières
- Plancher monopièce étanche
- Rotation indépendante de la flèche (80 degrés à gauche, 60 degrés à droite)
- Boîte à outils
- ROPS/TOPS/FOPS (cabine) avec climatisation et chauffetterie
- Protection antivandalisme pour portes d'accès, approvisionnement de carburant et boîte à outils
- Configuration de déport arrière réduit

Outils frontaux

- Balancier, 4 pi 11 po (1,50 m)
- ▲ Balancier long, 6 pi 1 po (1,85 m), incluant contrepoids supplémentaire, 573 lb (260 kg)
- Protection de flexible d'articulation
- Lame de remblayage, 6 pi 7 po (2 m)
- Flèche, 9 pi 9 po (2,965 m)
- Coupleur rapide mécanique
- ▲ Tarières : planétaire / entraînement à chaîne / outils / adaptateurs d'outils
- ▲ Pince
- ▲ Marteaux : points / outils
- ▲ Godets à accouplement rapide : dents / excavation de tranchée / service dur

60D Poste de travail

- Klaxon
- Compteur d'heures
- Éclairage du tableau de bord
- Système moniteur : indicateur de préchauffage / témoin de pression d'huile du moteur / indicateur de voltage d'alternateur / jauge de carburant et indicateur de niveau de carburant / jauge et témoin de température du liquide de refroidissement du moteur / compteur d'heures / témoin lumineux de phares de travail
- Alarme de mouvement avec interrupteur d'annulation
- Leviers de déplacement et pédales repliables
- Deux vitesses de déplacement à passage automatique
- Ceinture de sécurité de 2 po (51 mm) avec enrouleur
- Siège à suspension (en tissu)
- ▲ Grille frontale
- ▲ Kit de sortie secondaire arrière

Système électrique

- Prise de courant de 12 volts
 - Alternateur de 50 ampères
 - Batterie à faible entretien
 - Circuits à multifusible à lame
 - Couvre-borne positive de batteries
 - ▲ Système de communication sans fil JDLINK[™]
- ### Éclairage
- Phares de travail : halogènes / un sur poste de travail / un sur flèche
 - Interrupteur de phares de travail

GESTION DES COÛTS DE PROPRIÉTÉ ET D'EXPLOITATION

Le Service à la clientèle personnalisé (SCP) s'intègre dans la stratégie proactive de John Deere de réparation avant la panne pour aider à réprimer les coûts, accroître les profits et réduire le stress. Cette vaste gamme de programmes et de services inclut les suivants :

Le programme d'analyse des liquides vous tient au courant de l'état de tous les principaux composants de votre machine et vous permet de savoir s'il y a un problème avant que survienne une baisse de performance. L'analyse des liquides est incluse dans la plupart des contrats d'entretien préventif et de couverture prolongée.

Les contrats d'entretien préventif (EP) fixent le coût de la maintenance d'une machine pendant une période déterminée. Ils contribuent aussi à prévenir le chômage forcé du matériel du fait que les travaux d'entretien indispensables sont effectués périodiquement. L'entretien préventif sur le chantier étant effectué là et quand vous en avez besoin, il aide à vous protéger contre les pannes catastrophiques et vous évite les problèmes de l'élimination des rebuts.

La couverture prolongée établit un coût fixe pour la réparation des machines pendant une période de temps déterminée pour vous permettre d'en gérer efficacement les coûts. Qu'il s'agisse d'une application en service très dur ou d'une façon de répartir le risque des opérations, c'est une excellente façon d'adapter la couverture à vos besoins particuliers. Choisissez une couverture pour le moteur seulement, le groupe motopropulseur incluant ou non le système hydraulique, ou la machine toute entière pour deux ans/2000 heures ou 3 ans/3000 heures. Un contrat de couverture prolongée vous ouvre des horizons car il est appuyé par John Deere et honoré chez tous les concessionnaires de produits de chantiers commerciaux John Deere. De plus, la couverture prolongée est entièrement cessible, sans supplément de prix, ce qui contribue à la valeur de reprise de la machine.

Les conseillers de soutien à la clientèle (CSC) ajoutent une qualité *personnelle* au Service à la clientèle personnalisé (SCP). Les CSC certifiés possèdent les connaissances et la compétence pour faciliter la prise de décisions importantes concernant l'entretien et la réparation des machines. Leur fonction est de vous aider à mettre en oeuvre un plan parfaitement adapté à votre entreprise et à alléger le fardeau de l'entretien des machines.



JOHN DEERE

DKAG0DCWPFR Litho aux USA (08-06)

La puissance nette du moteur est valable pour une machine dotée de l'équipement standard, incluant l'épurateur d'air, le système d'échappement, l'alternateur et le ventilateur de refroidissement, dans les conditions d'essai prescrites par ISO9249. Aucune réduction de puissance jusqu'à 10 000 pi (3050 m).

N'étant pas équipées d'un silencieux pare-étincelles, ces machines ne sont pas recommandées en service forestier.

Les caractéristiques et la conception de la machine peuvent être modifiées sans préavis. Les caractéristiques sont conformes, s'il y a lieu, aux normes de la SAE. Sauf indication contraire, ces caractéristiques s'appliquent à des machines avec godet de 6,8 yd³ (0,19 m³), chenilles en caoutchouc de 16 po (400 mm), contrepoids de 1676 lb (760 kg), balancier de 4 pi 11 po (1,50 m), plein réservoir de carburant, et ayant à bord un opérateur de 175 lb (79 kg).

